

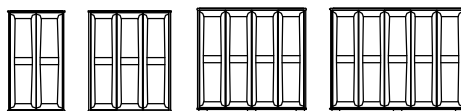

Montážní návod
Montageanweisung
Assembly instruction

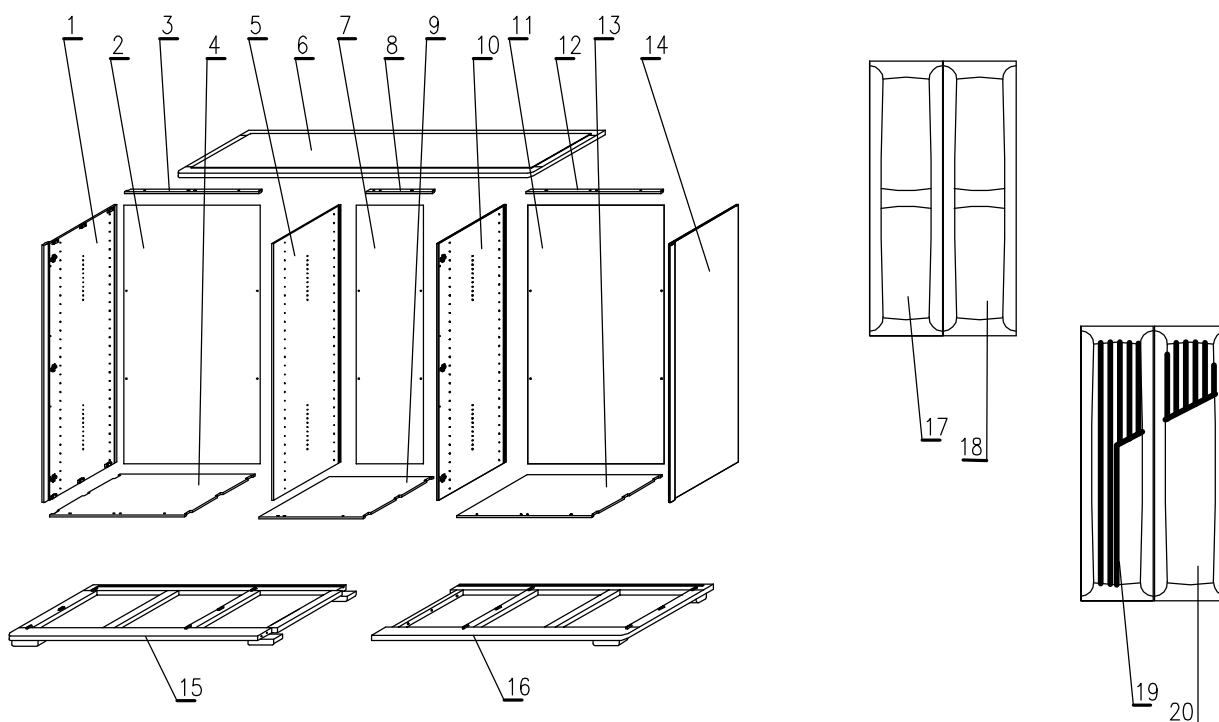

fehlende Beschläge		Stückzahl	fehlende Beschläge		Stückzahl	fehlende Beschläge		Stückzahl	fehlende Beschläge		Stückzahl
A	8.0x35		J	M4x4							
B	4.5x60		K								
C			L								
D	6.3x11		M								
E	3.5x30		N	3.5x15							
F	3.5x15			M6x28							
G	M5		P	5x50							
H											
I											



Sehr geehrter Kunde,
sollte ein Teil fehlen oder beschädigt sein, kreuzen Sie dieses bitte deutlich in der Beschlagauflistung an. Geben Sie uns bitte zusätzlich ihre Kommissions- AB Nr., Modellname, Ausführung sowie ihren vollständigen Namen und Anschrift in den dafür vorgesehenen Feldern an. Im Falle einer Reklamation wenden Sie sich bitte mit der ausgefüllten Service Card direkt an den Kundendienst von ihrem Möbelhaus oder an die Kunden - Hotline. Die Kontaktdaten finden Sie auf ihrem Kaufvertrag oder auf den Serviceseiten im aktuellen Katalog. Bitte beachten Sie, dass nur Kleinteile über den Postweg versendet werden können.

Modellname: _____ Kommissions- AB-Nr.: _____

Ausführung: _____ Grund der Beanstandung: _____

Name: _____

Anschrift: _____

Telefon / E-Mail: _____

VAASA, NYBORG LAARS, SKAGEN, ALBORG

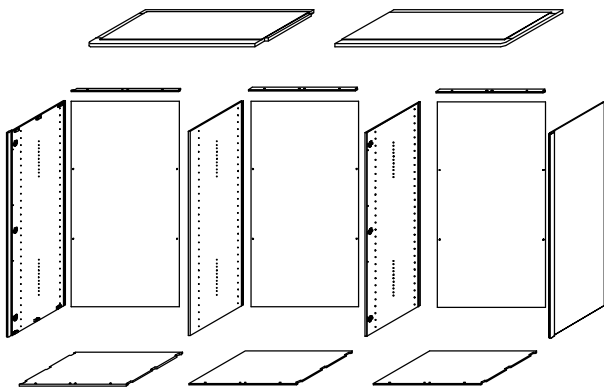

A		8.0x35	6x
B		4.5x60	6x
C			12x
D		6.3x11	12x
E		3.5x30	12x
F		3.5x15	12x
G		M5	18x
H			6x
I			3x
J		M4x4	3x
K			6x
L			6x
M			6x
N		3.5x15	6x
O		M6x28	6x
P		5x50	2x

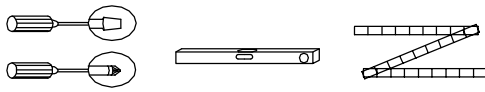
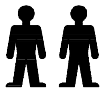

1

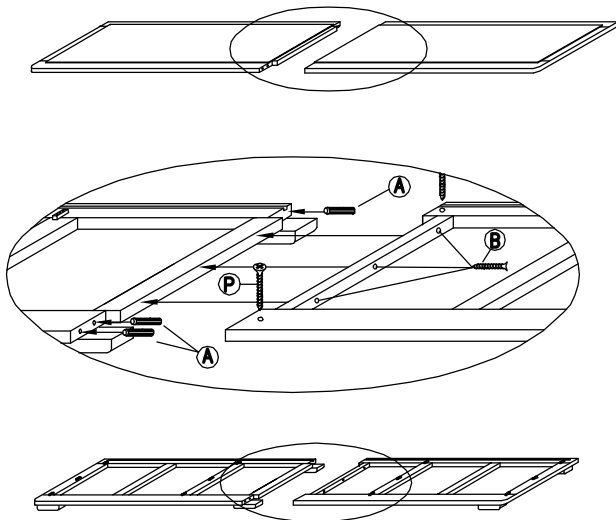

2

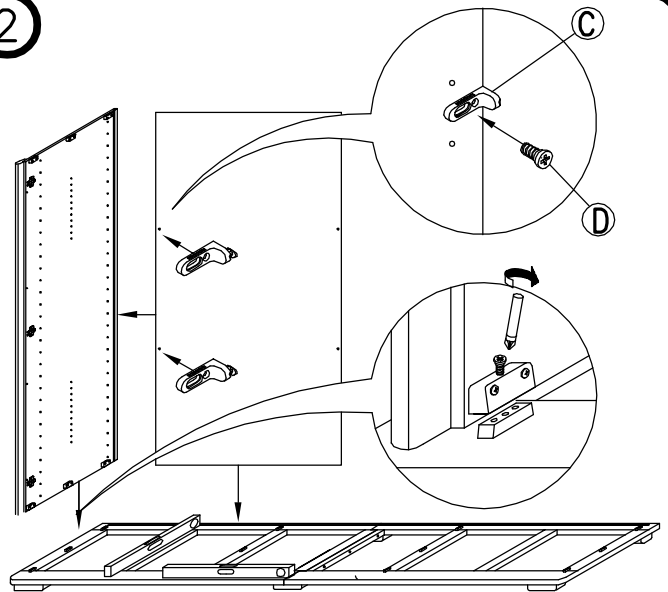

3

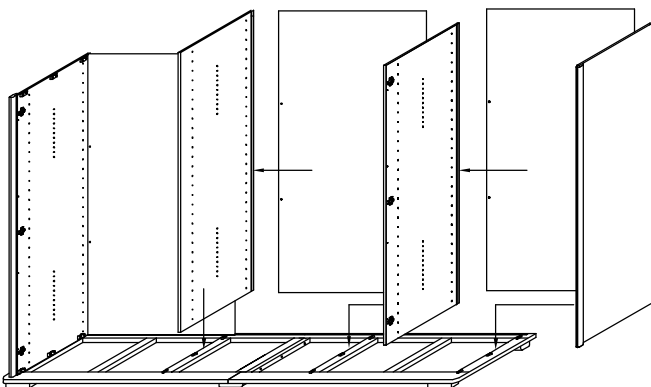

4

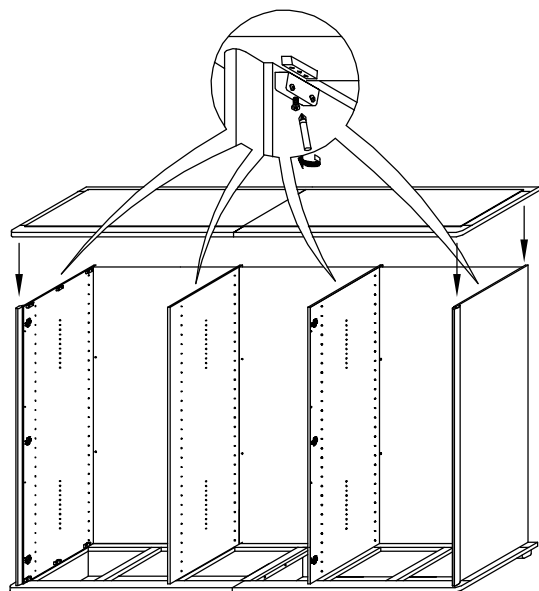

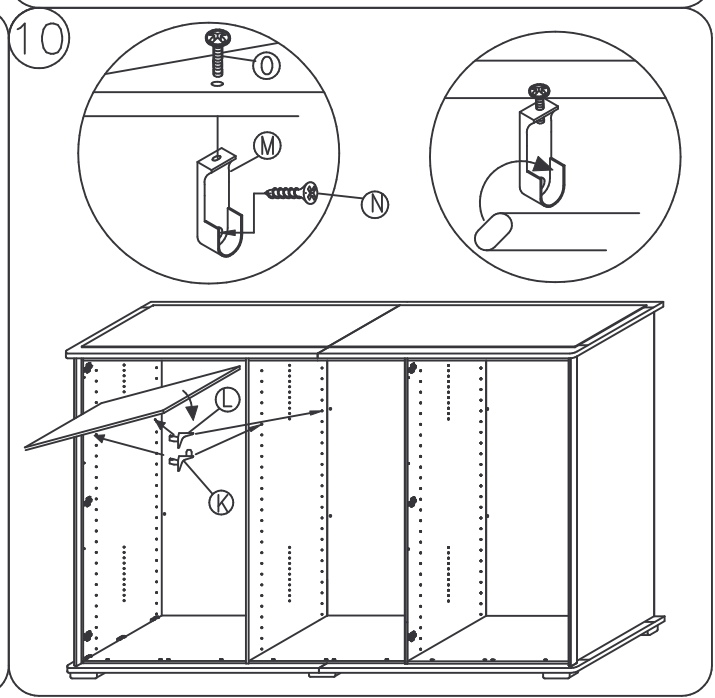
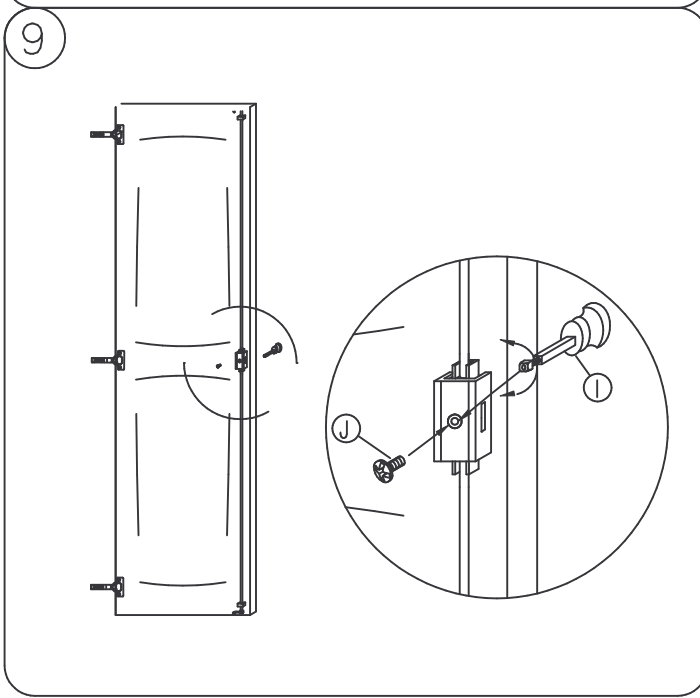
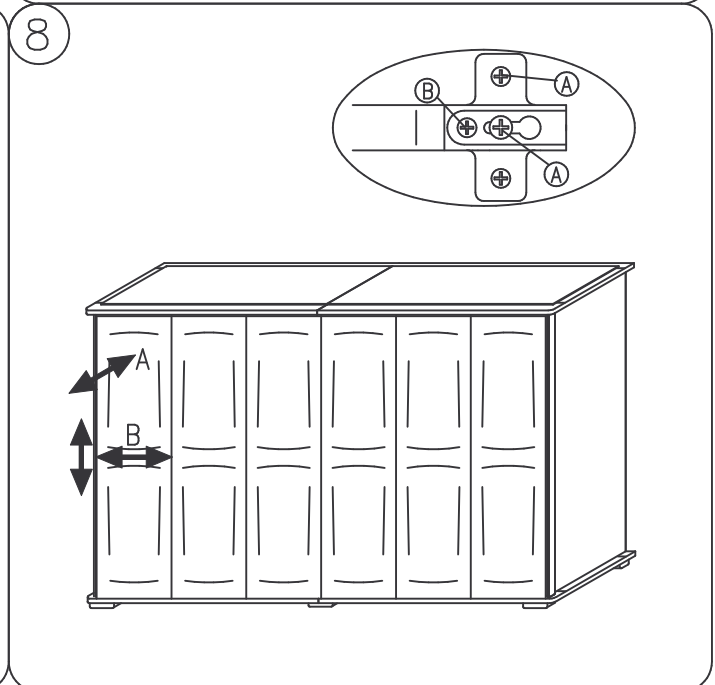
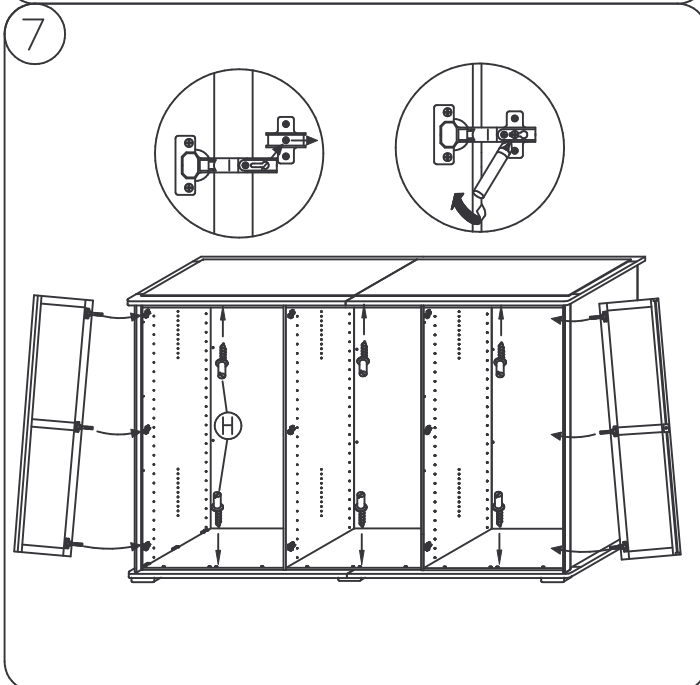
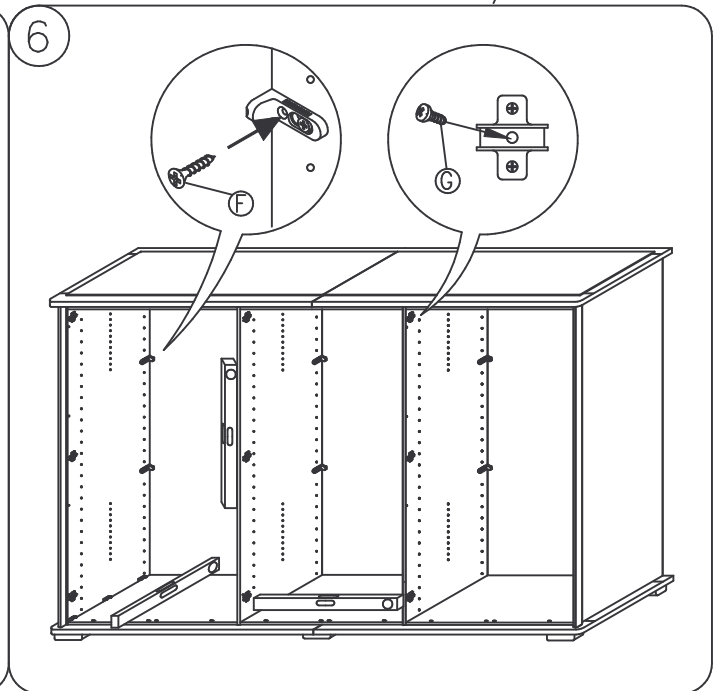
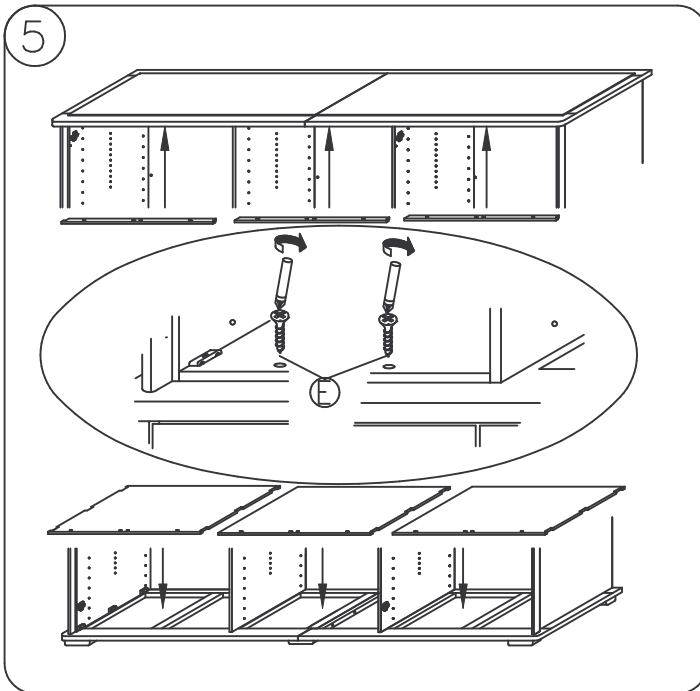



fehlende Beschläge		Stückzahl	fehlende Beschläge		Stückzahl	fehlende Beschläge		Stückzahl	fehlende Beschläge		Stückzahl
A			J								
B	6.3x11		K								
C	3.5x30		L	3.5x15							
D	3.5x15		M	M6x28							
E	M5										
F											
G											
H	M4x4										
I											

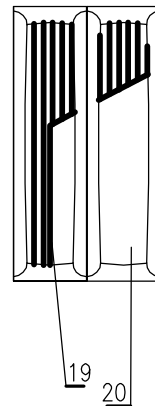
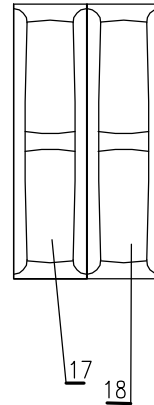
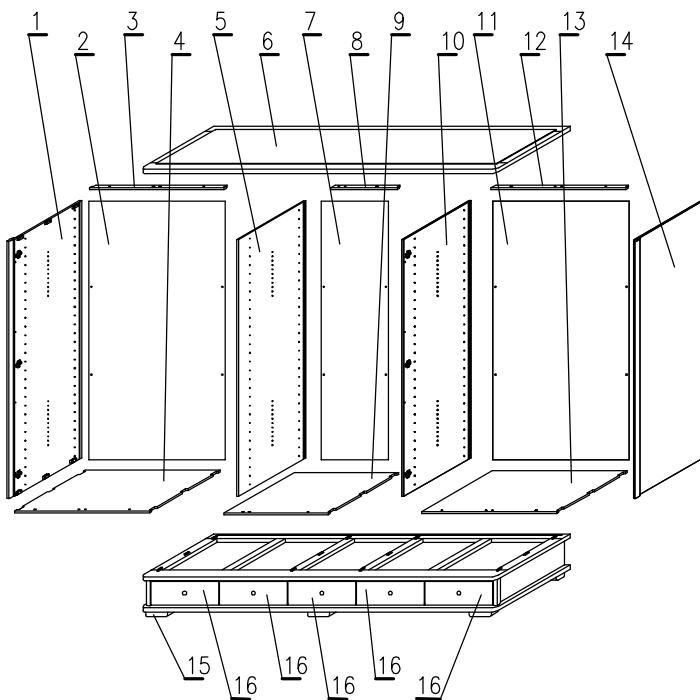

Sehr geehrter Kunde,
 sollte ein Teil fehlen oder beschädigt sein, kreuzen Sie dieses bitte deutlich in der Beschlagauflistung an. Geben Sie uns bitte zusätzlich ihre Kommissions- AB Nr., Modellname, Ausführung sowie ihren vollständigen Namen und Anschrift in den dafür vorgesehenen Feldern an. Im Falle einer Reklamation wenden Sie sich bitte mit der ausgefüllten Service Card direkt an den Kundendienst von ihrem Möbelhaus oder an die Kunden - Hotline. Die Kontaktdaten finden Sie auf ihrem Kaufvertrag oder auf den Serviceseiten im aktuellen Katalog. Bitte beachten Sie, dass nur Kleinteile über den Postweg versendet werden können.

Modellname: _____ Kommissions- AB-Nr.: _____

Ausführung: _____ Grund der Beanstandung: _____

Name: _____

Anschrift: _____

Telefon / E-Mail: _____

VAASA, NYBORG LAARS, SKAGEN, ALBORG

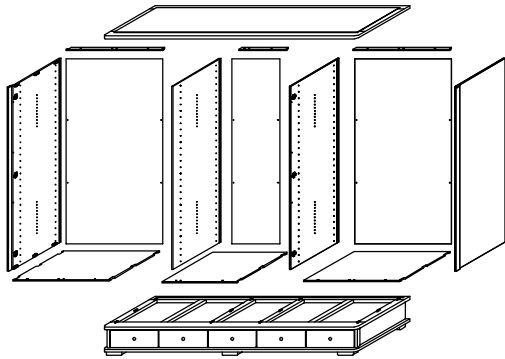

A			4x	8x	8x	12x
B		6.3x11	4x	8x	8x	12x
C		3.5x30	4x	8x	8x	12x
D		3.5x15	4x	8x	8x	12x
E		M5	6x	9x	12x	15x
F			2x	4x	4x	6x
G			1x	2x	2x	3x
H		M4x4	1x	2x	2x	3x
I			2x	4x	4x	6x
J			2x	4x	4x	6x
K			2x	4x	4x	6x
L		3.5x15	2x	4x	4x	6x
M		M6x28	2x	4x	4x	6x

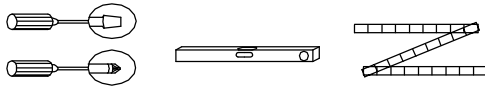
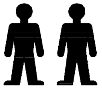

1

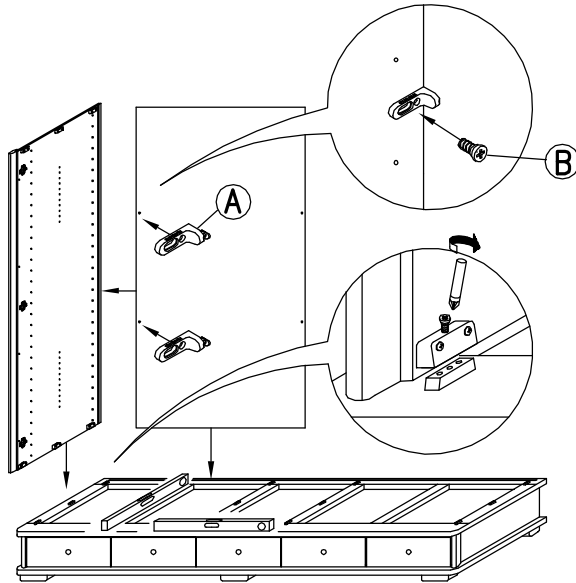

2

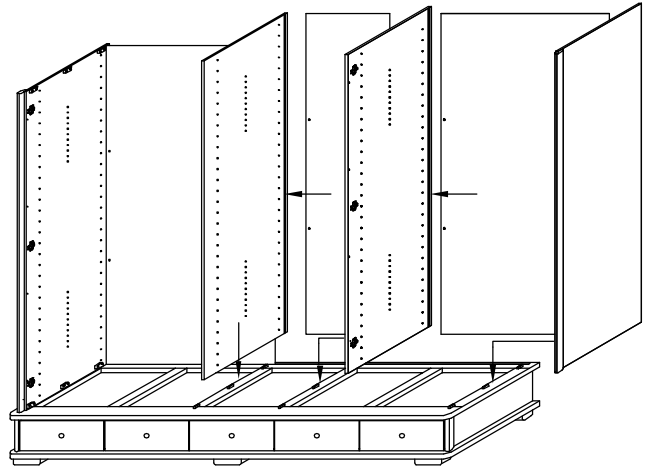

3

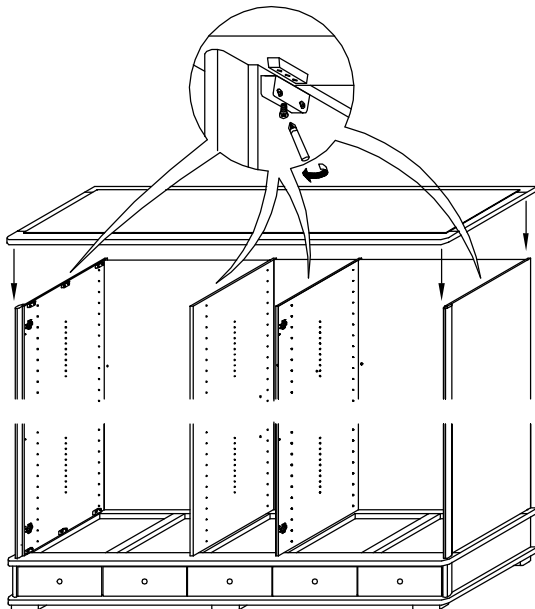

4

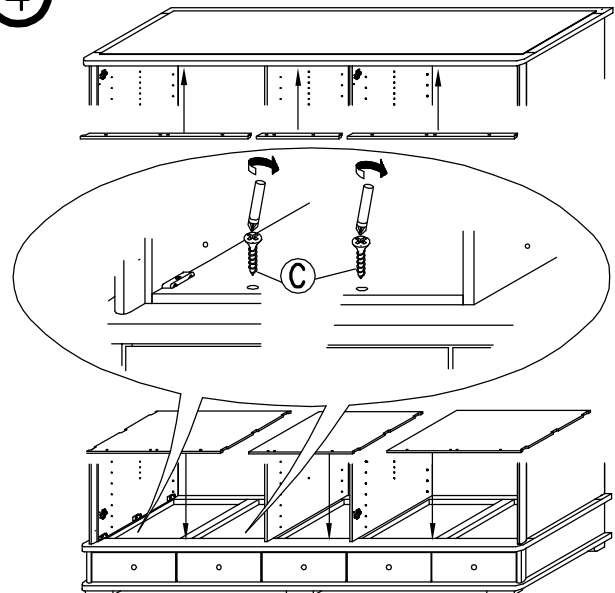

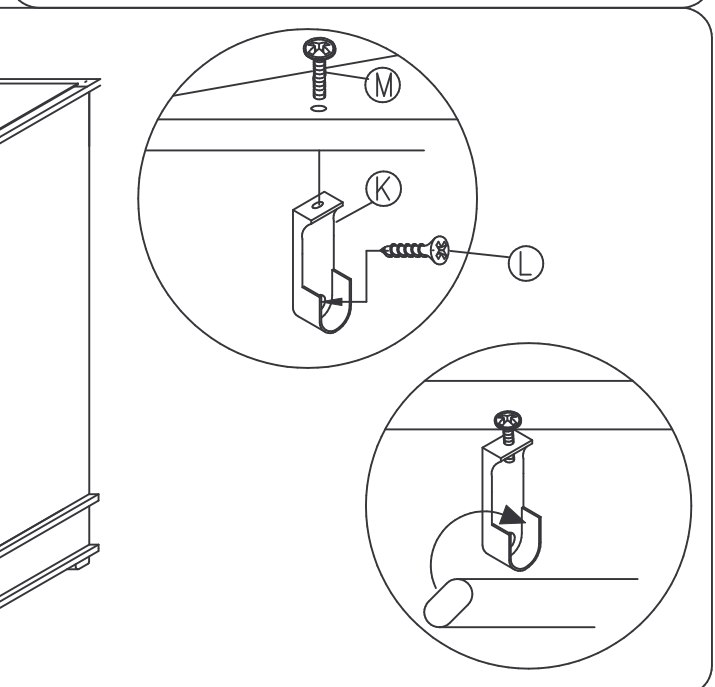
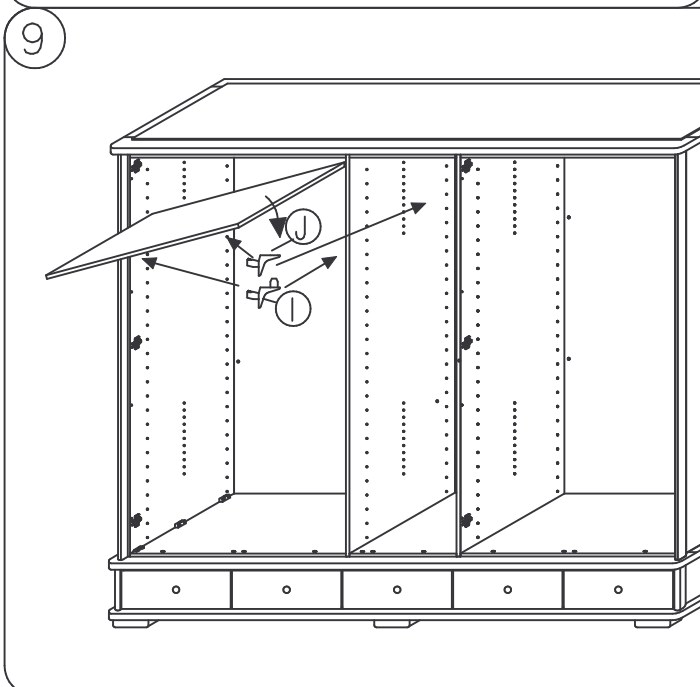
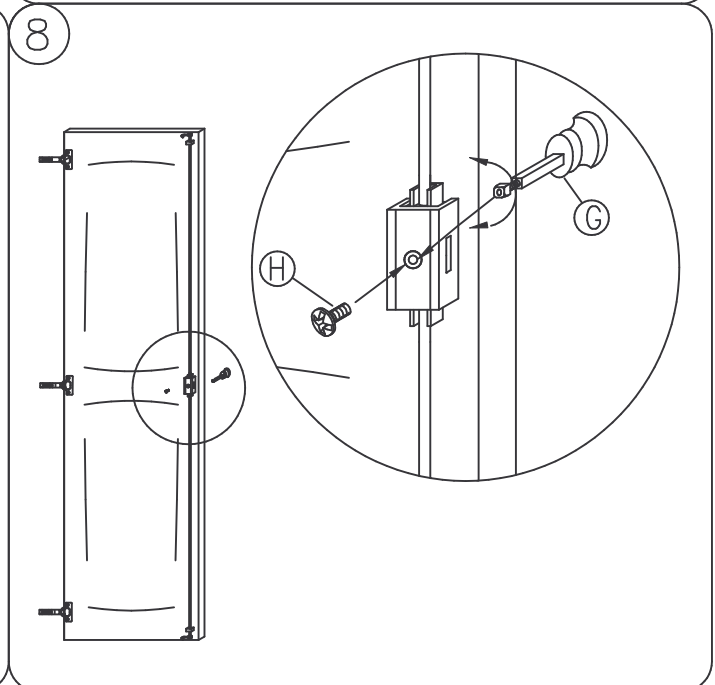
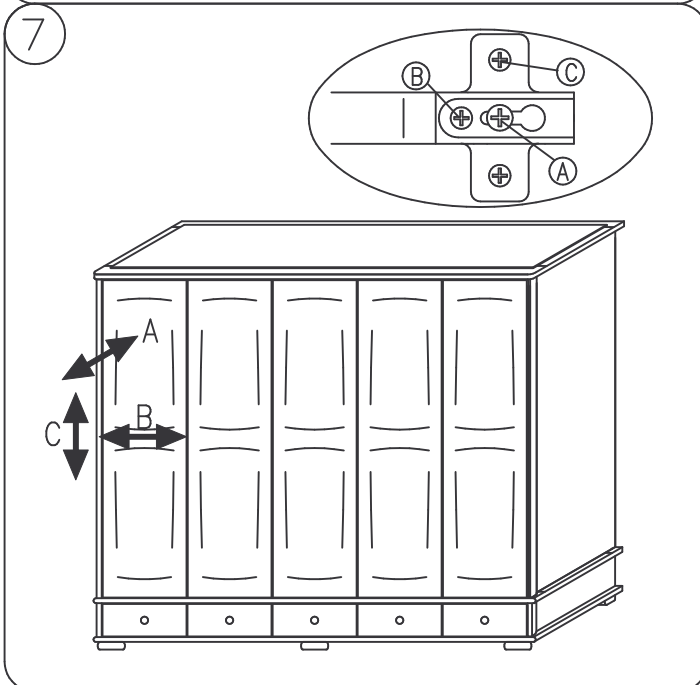
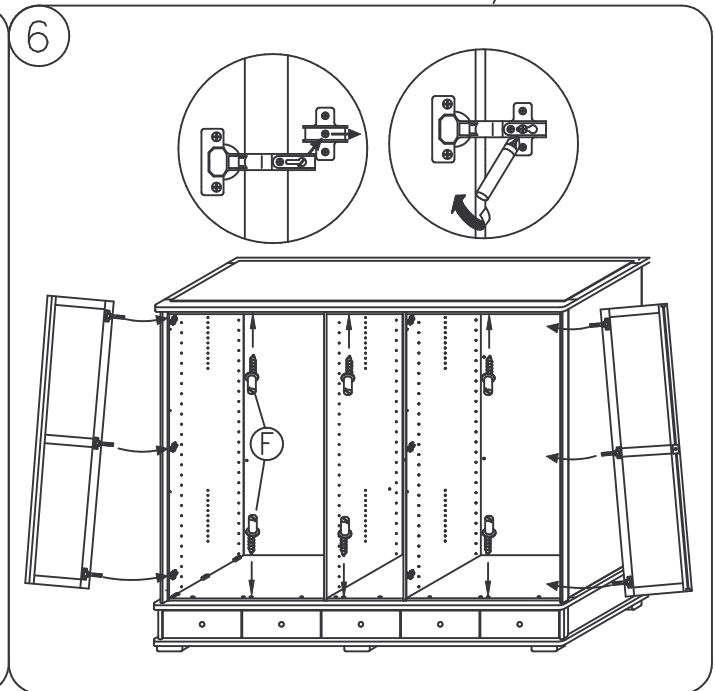
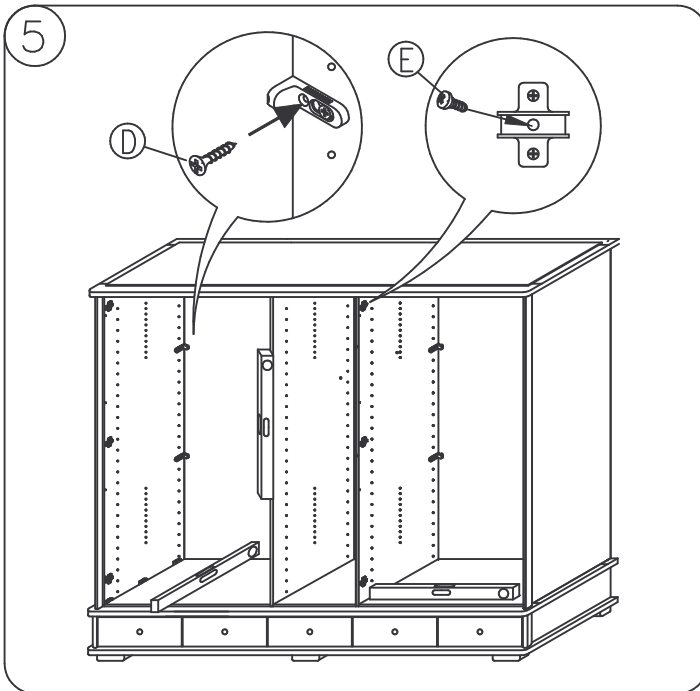

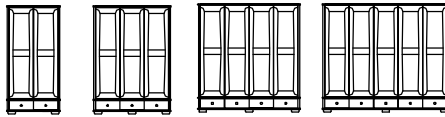

	fehlende Beschläge	Stückzahl	fehlende Beschläge	Stückzahl	fehlende Beschläge	Stückzahl	fehlende Beschläge	Stückzahl	fehlende Beschläge	Stückzahl
A			J							
B			K							
C			L							
D			M							
E										
F										
G										
H										
I										

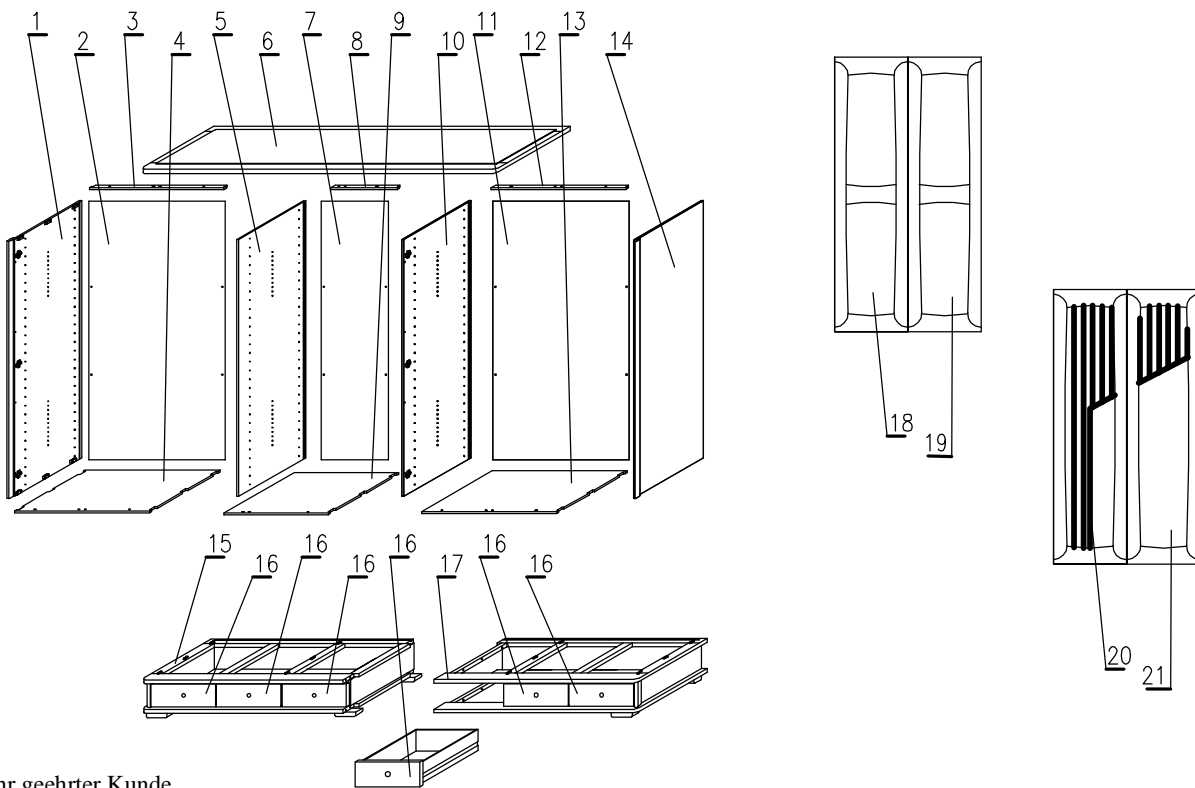

Sehr geehrter Kunde,
 sollte ein Teil fehlen oder beschädigt sein, kreuzen Sie dieses bitte deutlich in der Beschlagauflistung an. Geben Sie uns bitte zusätzlich ihre Kommissions- AB Nr., Modellname, Ausführung sowie ihren vollständigen Namen und Anschrift in den dafür vorgesehenen Feldern an. Im Falle einer Reklamation wenden Sie sich bitte mit der ausgefüllten Service Card direkt an den Kundendienst von ihrem Möbelhaus oder an die Kunden - Hotline. Die Kontaktdaten finden Sie auf ihrem Kaufvertrag oder auf den Serviceseiten im aktuellen Katalog. Bitte beachten Sie, dass nur Kleinteile über den Postweg versendet werden können.

Modellname: _____ Kommissions- AB-Nr.: _____

Ausführung: _____ Grund der Beanstandung: _____

Name: _____

Anschrift: _____

Telefon / E-Mail: _____

VAASA, NYBORG LAARS, SKAGEN, ALBORG

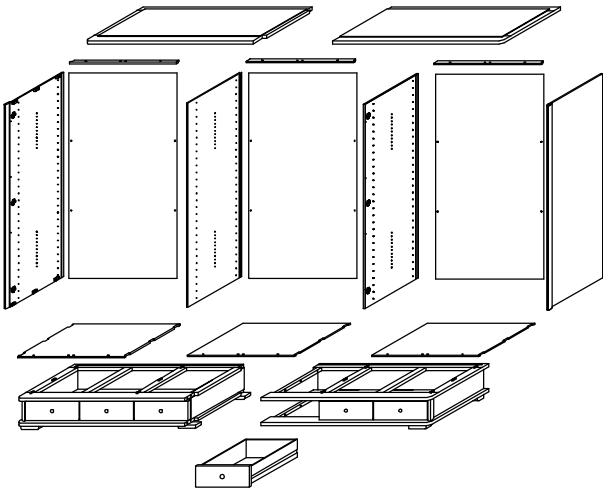

A		9x
B		9x
C		2x
D		12x
E		12x
F		12x
G		12x
H		18x
I		6x
J		3x
K		3x
L		6x
M		6x
N		6x
O		6x
P		6x
R		2x

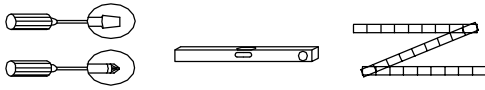
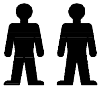

1

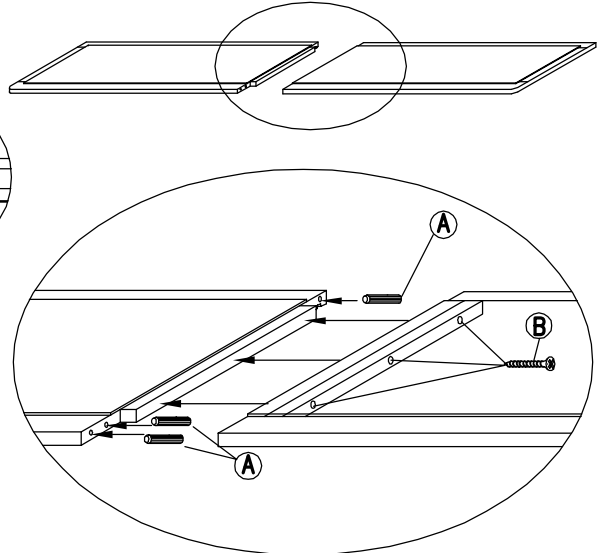
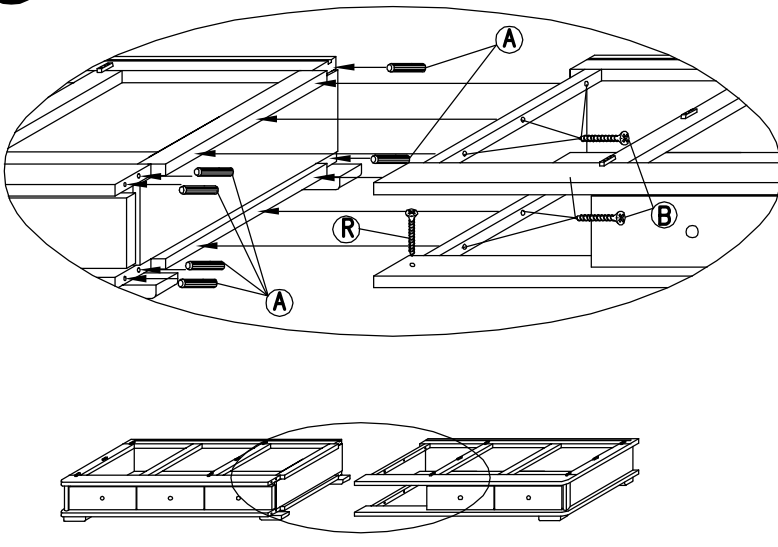

2

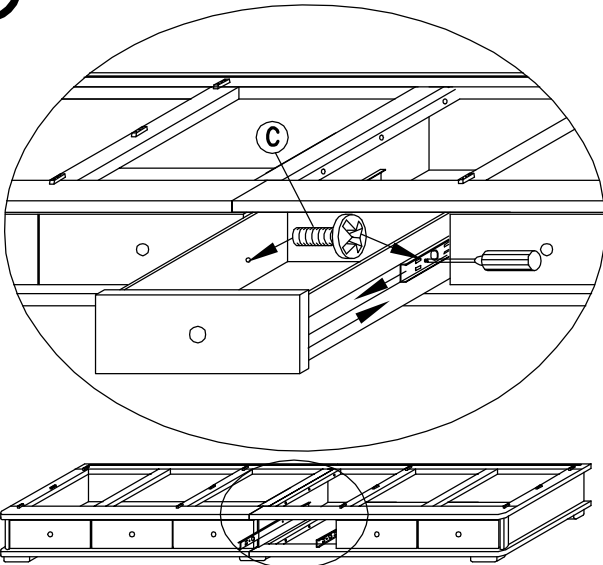

3

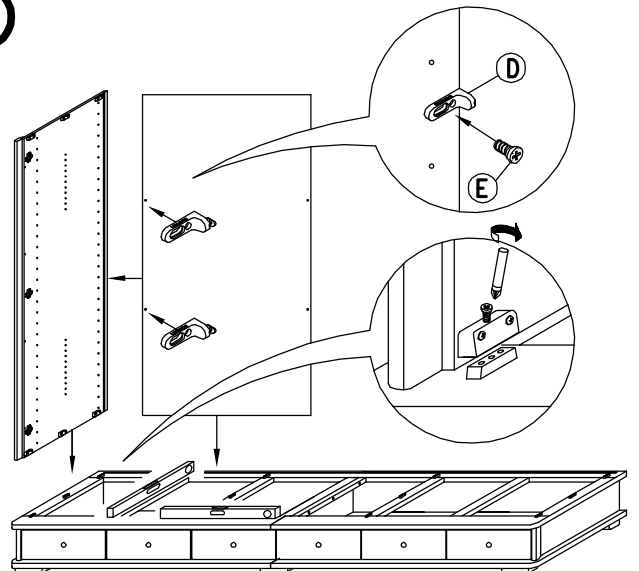

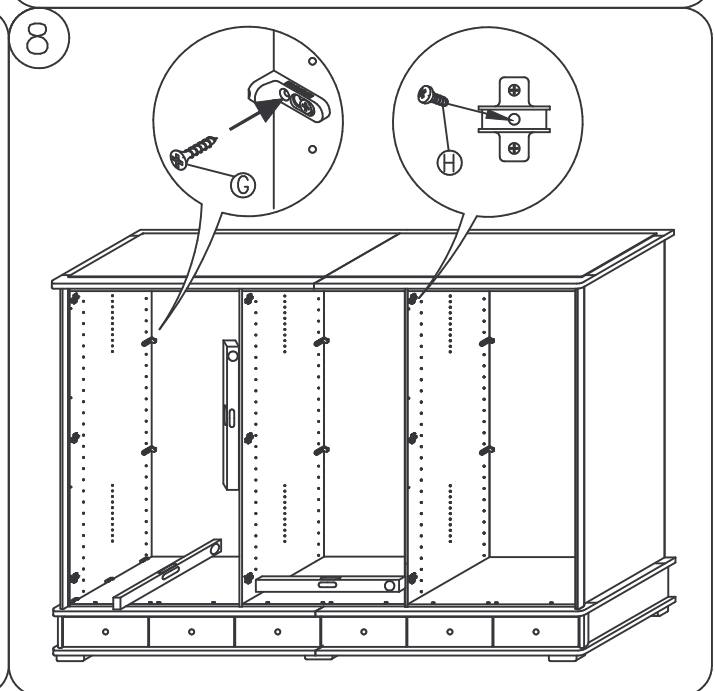
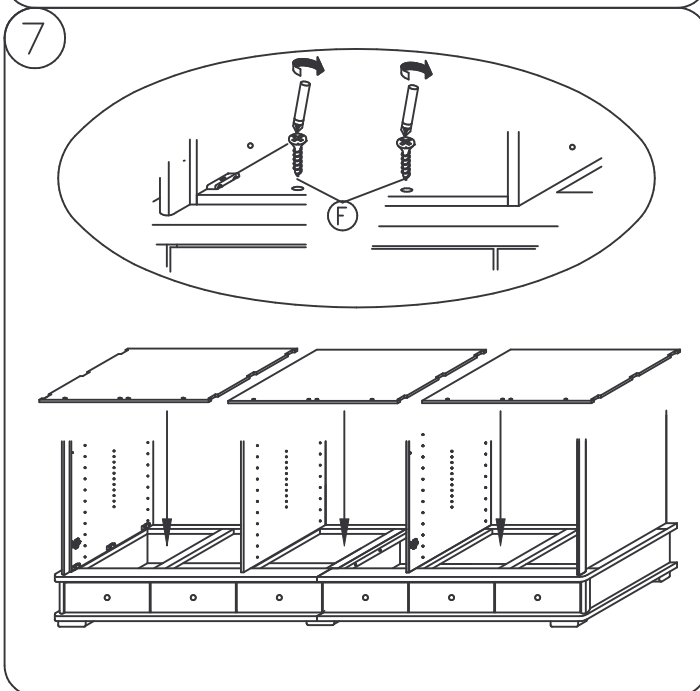
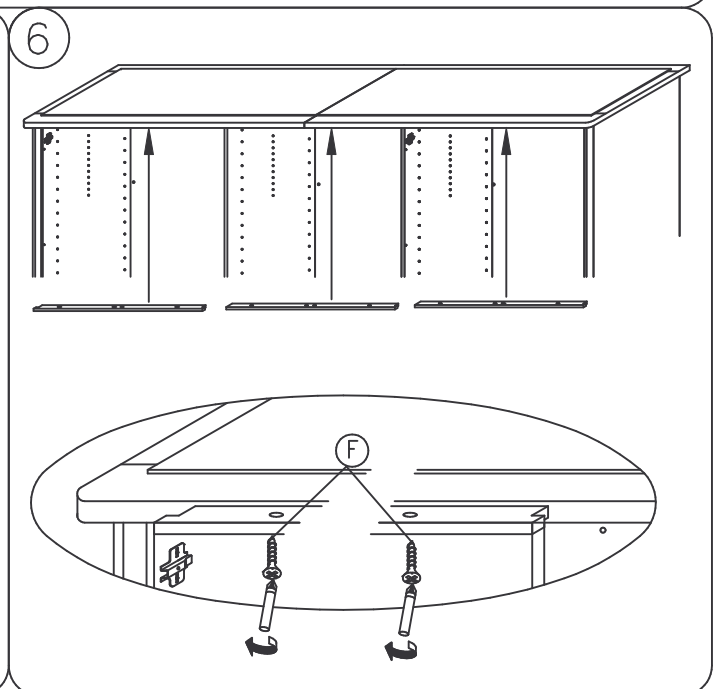
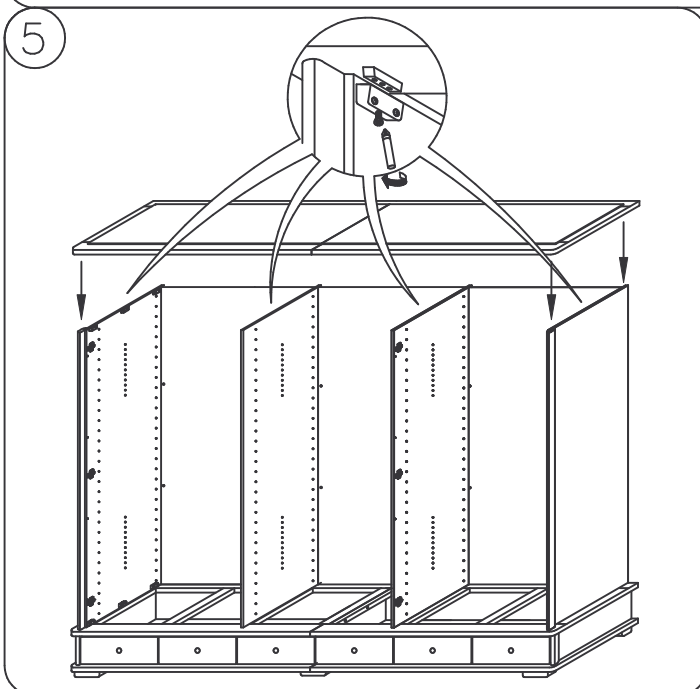
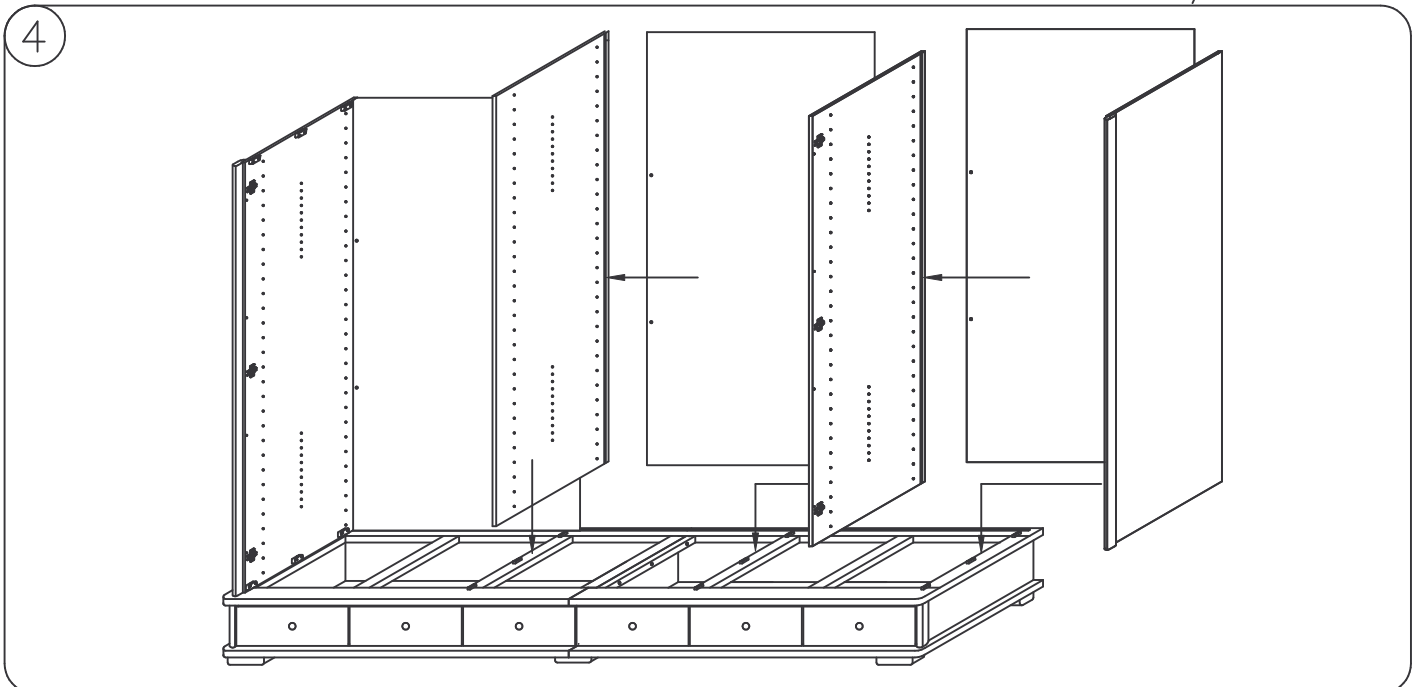

9

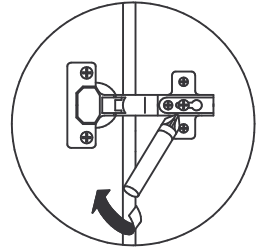
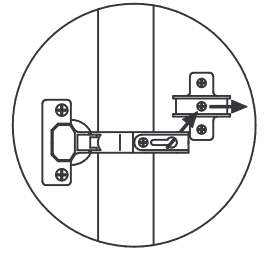
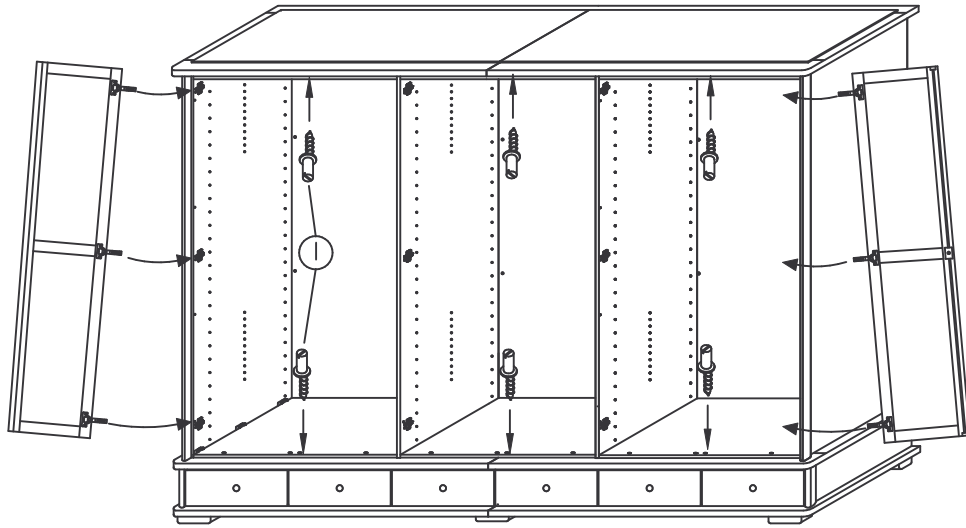

10

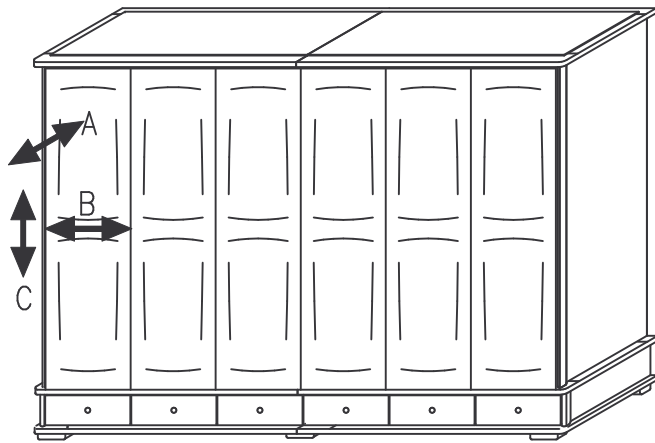
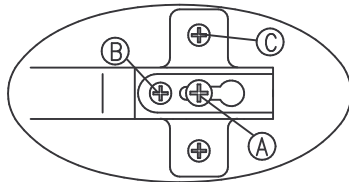

11

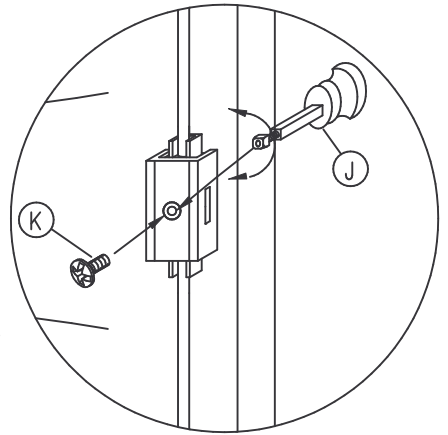
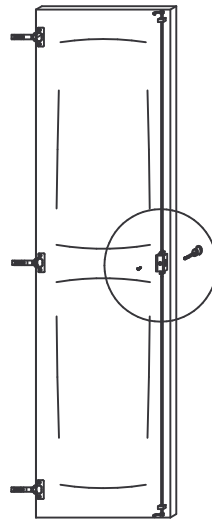

K

12

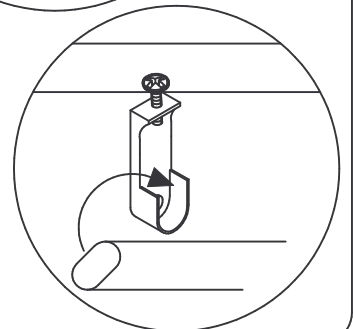
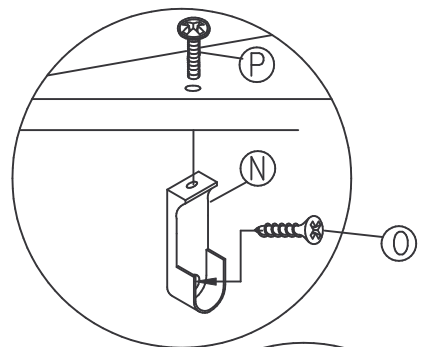
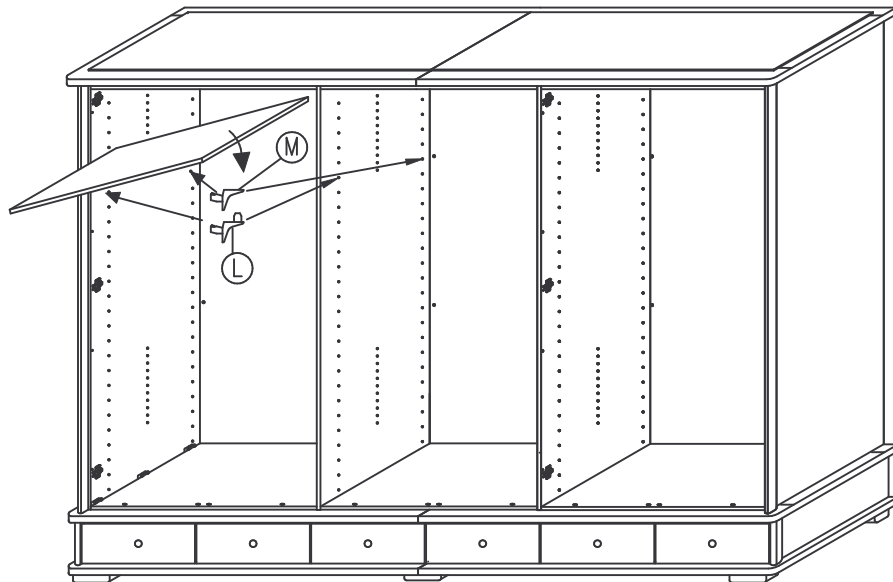

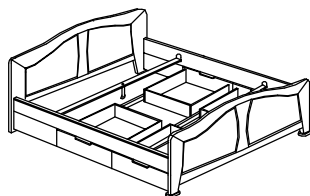

370500
357500
346500

fehlende Beschläge		Stückzahl	fehlende Beschläge		Stückzahl	fehlende Beschläge		Stückzahl	fehlende Beschläge		Stückzahl
A	M6x12										
B	110-170										
C	150-320										
D	50										
E											
F	4x30										
G											
H	3,5x15										

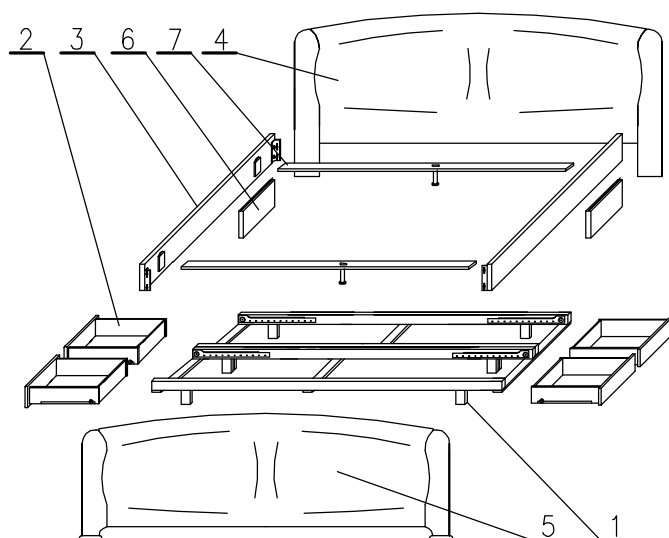

Sehr geehrter Kunde,
 sollte ein Teil fehlen oder beschädigt sein, kreuzen Sie dieses bitte deutlich in der Beschlagauflistung an. Geben Sie uns bitte zusätzlich ihre Kommissions- AB Nr., Modellname, Ausführung sowie ihren vollständigen Namen und Anschrift in den dafür vorgesehenen Feldern an. Im Falle einer Reklamation wenden Sie sich bitte mit der ausgefüllten Service Card direkt an den Kundendienst von ihrem Möbelhaus oder an die Kunden - Hotline. Die Kontaktdaten finden Sie auf ihrem Kaufvertrag oder auf den Serviceseiten im aktuellen Katalog. Bitte beachten Sie, dass nur Kleinteile über den Postweg versendet werden können.

Modellname: _____ Kommissions- AB-Nr.: _____

Ausführung: _____ Grund der Beanstandung: _____

Name: _____

Anschrift: _____

Telefon / E-Mail: _____

MONTAGEANWEISUNG MOUNTING INSTRUCTIONS MONTÁŽNÍ NÁVOD

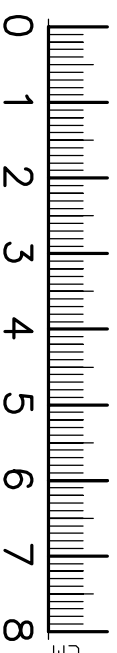

		160	180	200	
A		M6x12	12x	12x	12x
B		110-170	2x	2x	2x
C		150-320	2x	2x	2x
D		50	2x	2x	2x
E			2x	2x	2x
F		4X30	8x	8x	8x
G			4x	4x	4x
H		3,5X15	16x	16x	16x

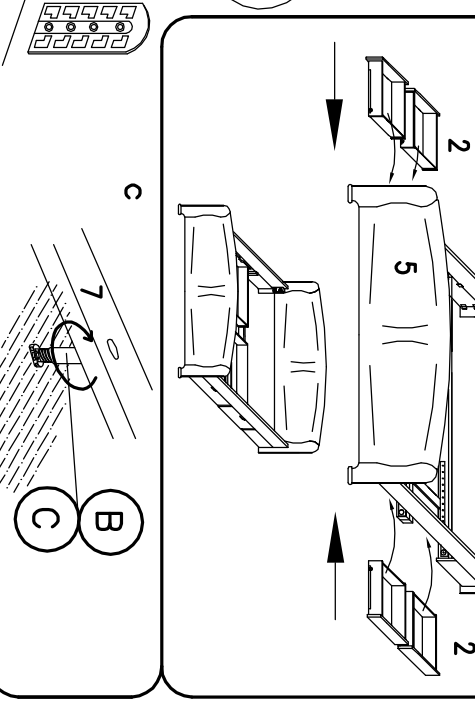
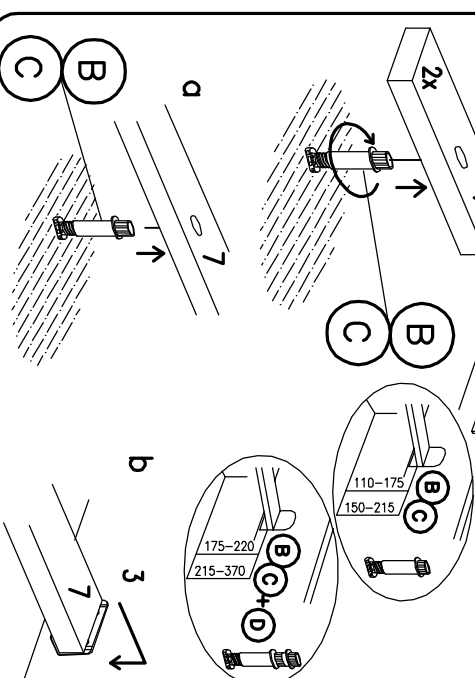
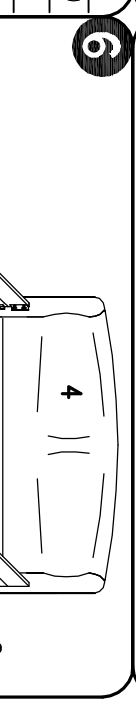
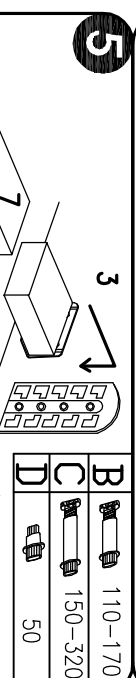
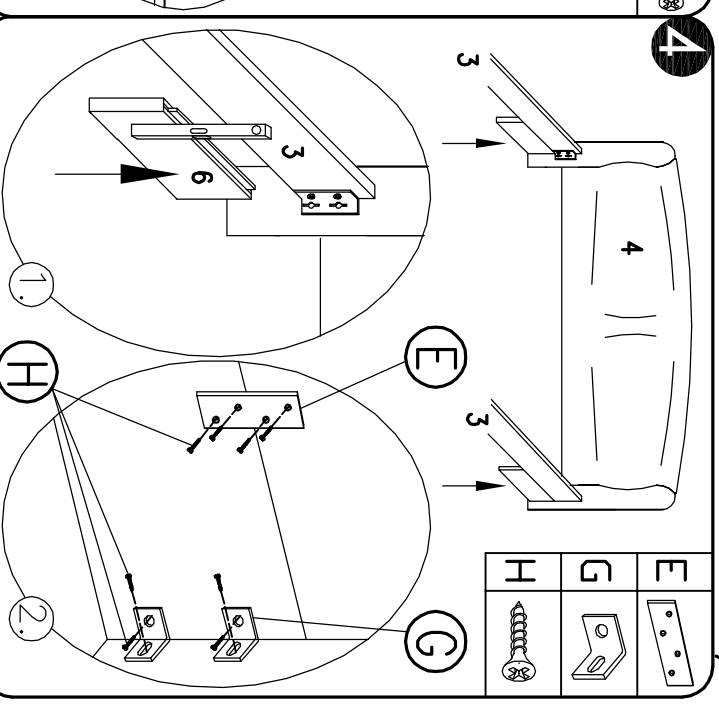
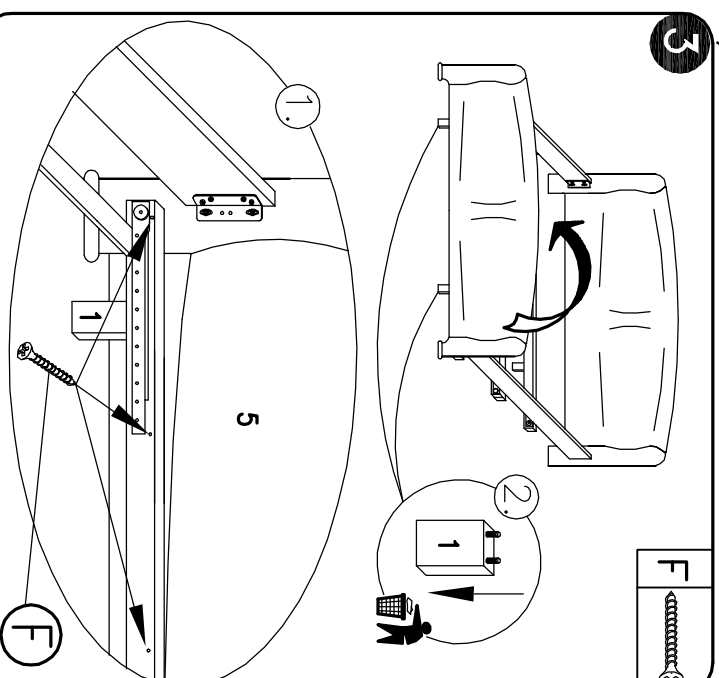
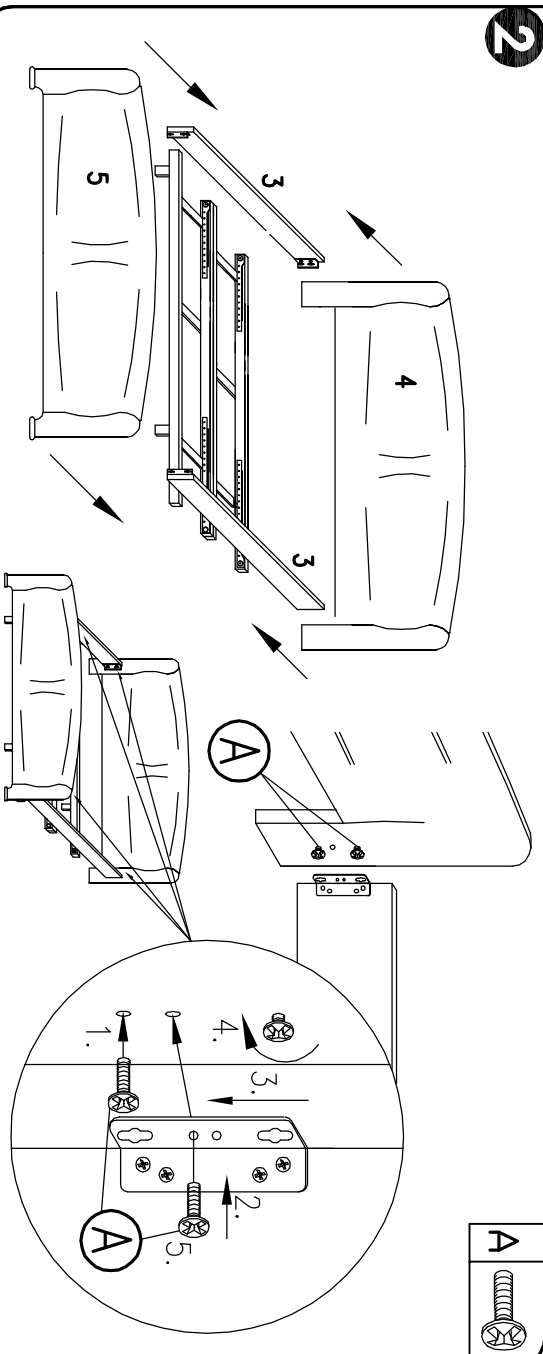
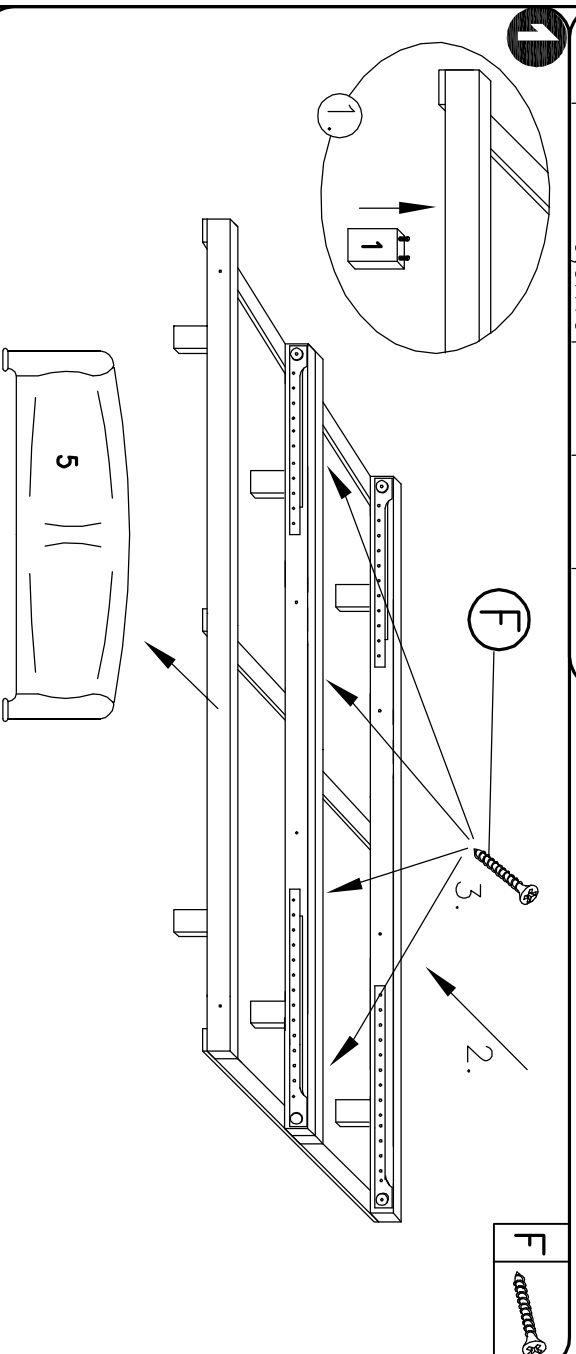
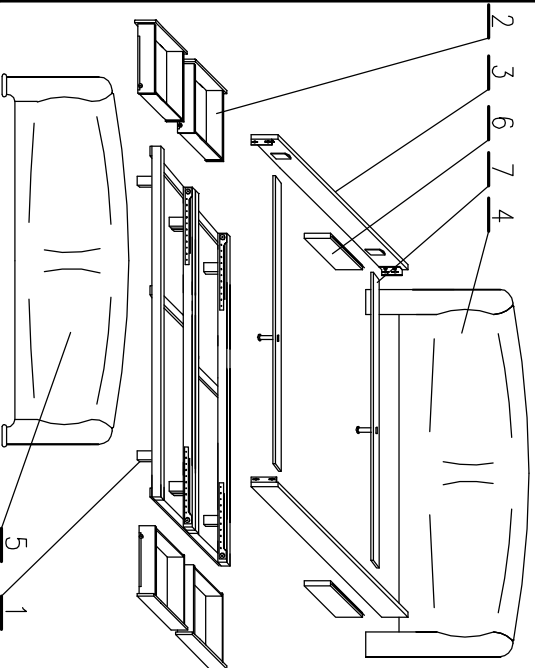

Nur durch eine fachmännische Montage auf einem ebenen Untergrund ist eine Funktion ohne Geräusche (Knarren) gewährleistet. Bitte beachten Sie bei der Montage der Stützfüße, dass nur durch eine rutscheste Unterlage eine ausreichende Standfestigkeit gewährleistet ist.

A noiseless usage is only guaranteed with a professional installation on an even surface. Please consider when installing the support feet that only a non slippery base will guarantee sufficient stability.

Jen odborná montáž na rovné základně zabezpečí funkci bez vrzání. Prosím při montáži podpěrné nohy mějte na paměti, že jen podklad bránící sklouznutí zaručí dostatečnou stabilitu.

Sehr geehrter Kunde,
aufgrund einer eingeschränkten Luftzirkulation bei den Schubkastenbetten, ist es notwendig das Schlafzimmer gut zu lüften und die Matratze regelmäßig zu wenden.

Dear Customer
Due to the limited air circulation in the box spring unit, we recommend that the room be often ventilated and that the mattress be often turned.

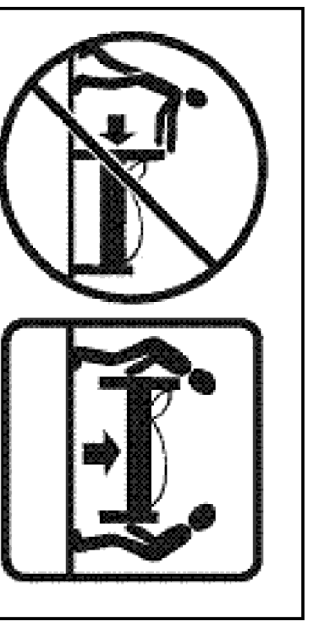

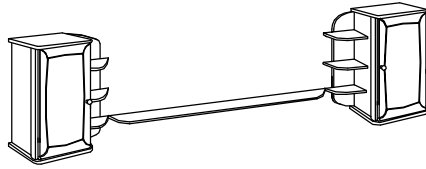

5514
5515
5516
0150

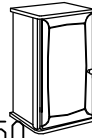

4501
4502



5504
5505

fehlende Beschläge		Stückzahl	fehlende Beschläge		Stückzahl	fehlende Beschläge		Stückzahl	fehlende Beschläge		Stückzahl
A	ø8x40										
B	5x50										
C	4,5x50										
D	4x40										
E	4x50										

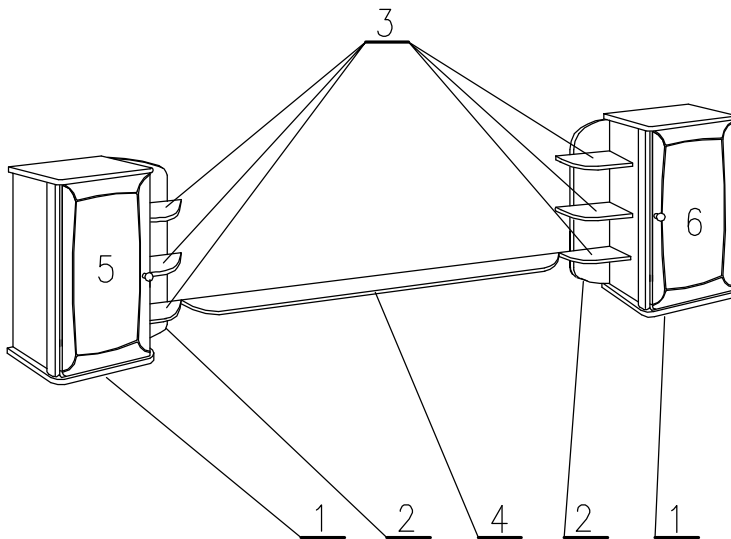

Sehr geehrter Kunde,
sollte ein Teil fehlen oder beschädigt sein, kreuzen Sie dieses bitte deutlich in der Beschlagauflistung an. Geben Sie uns bitte zusätzlich ihre Kommissions- AB Nr., Modellname, Ausführung sowie ihren vollständigen Namen und Anschrift in den dafür vorgesehenen Feldern an. Im Falle einer Reklamation wenden Sie sich bitte mit der ausgefüllten Service Card direkt an den Kundendienst von ihrem Möbelhaus oder an die Kunden - Hotline. Die Kontaktdaten finden Sie auf ihrem Kaufvertrag oder auf den Serviceseiten im aktuellen Katalog. Bitte beachten Sie, dass nur Kleinteile über den Postweg versendet werden können.

Modellname: _____ Kommissions- AB-Nr.: _____

Ausführung: _____ Grund der Beanstandung: _____

Name: _____

Anschrift: _____

Telefon / E-Mail: _____

LAARS SKAGEN ALBORG

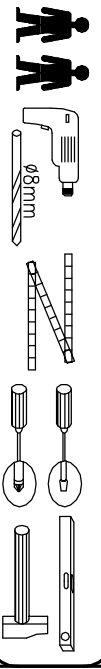
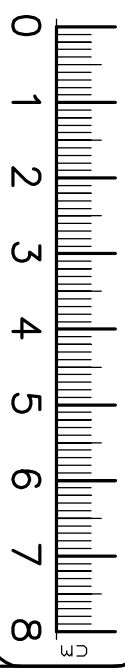

A	$\varnothing 8 \times 40$	2 X	2 X	4 X	
B	5×50	-	-	4 X	
C	$4,5 \times 50$	2 X	2 X	-	
D	4×40	-	3 X	-	
E	4×50	-	6 X	-	

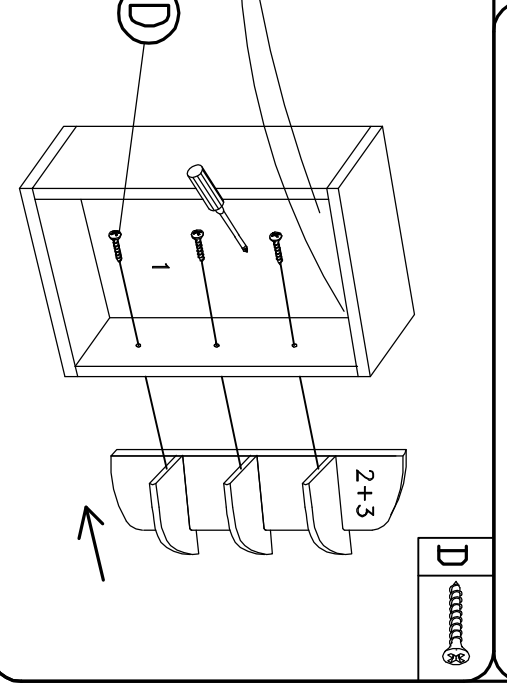
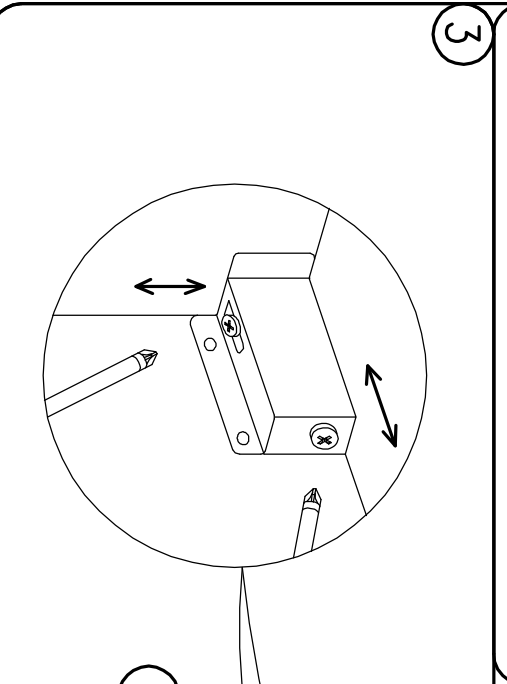
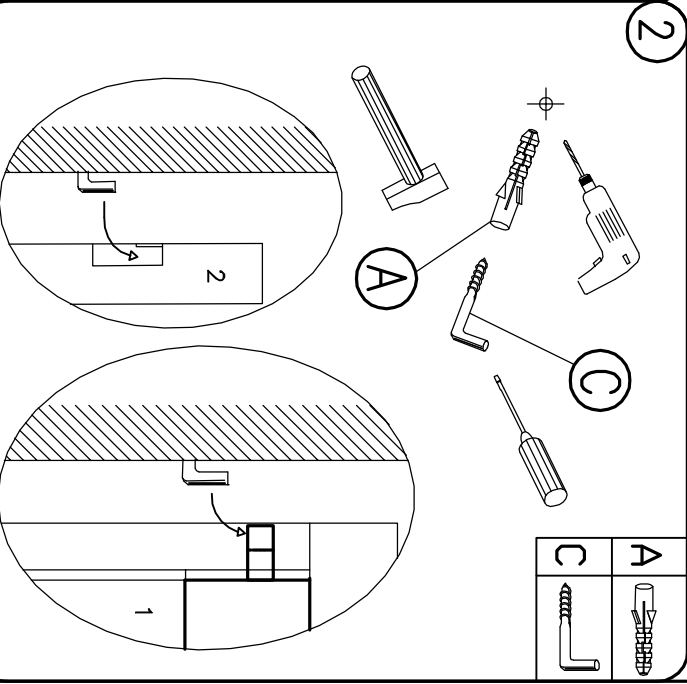
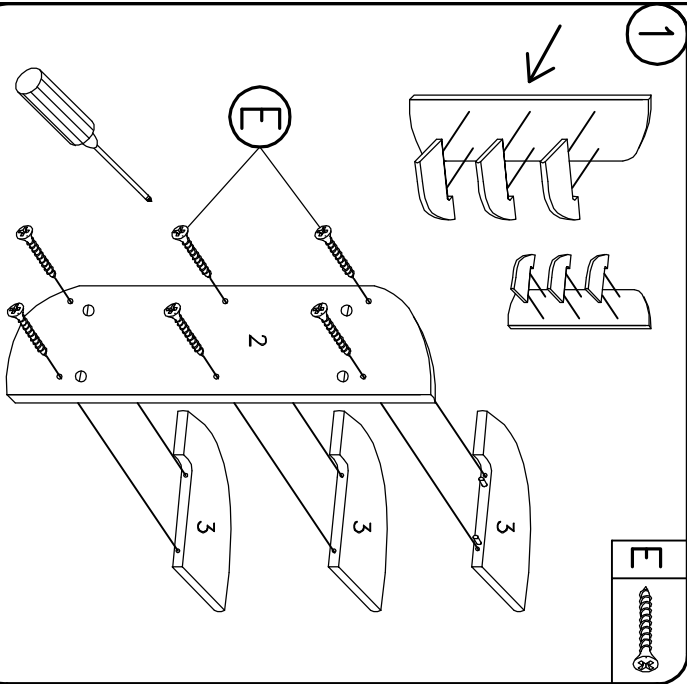
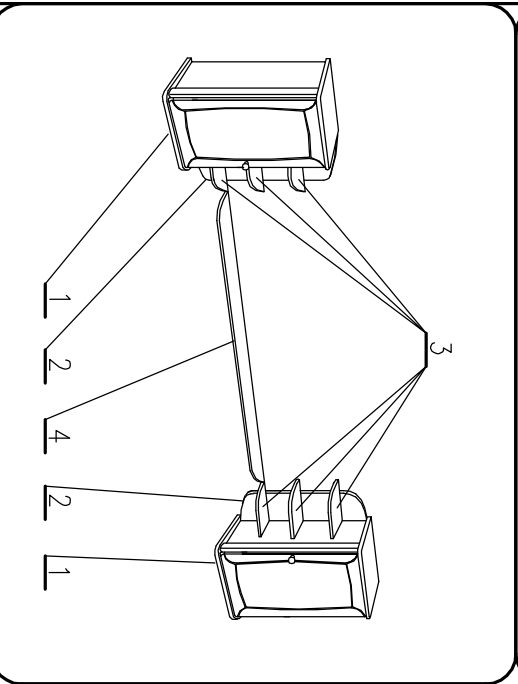

A	
B	

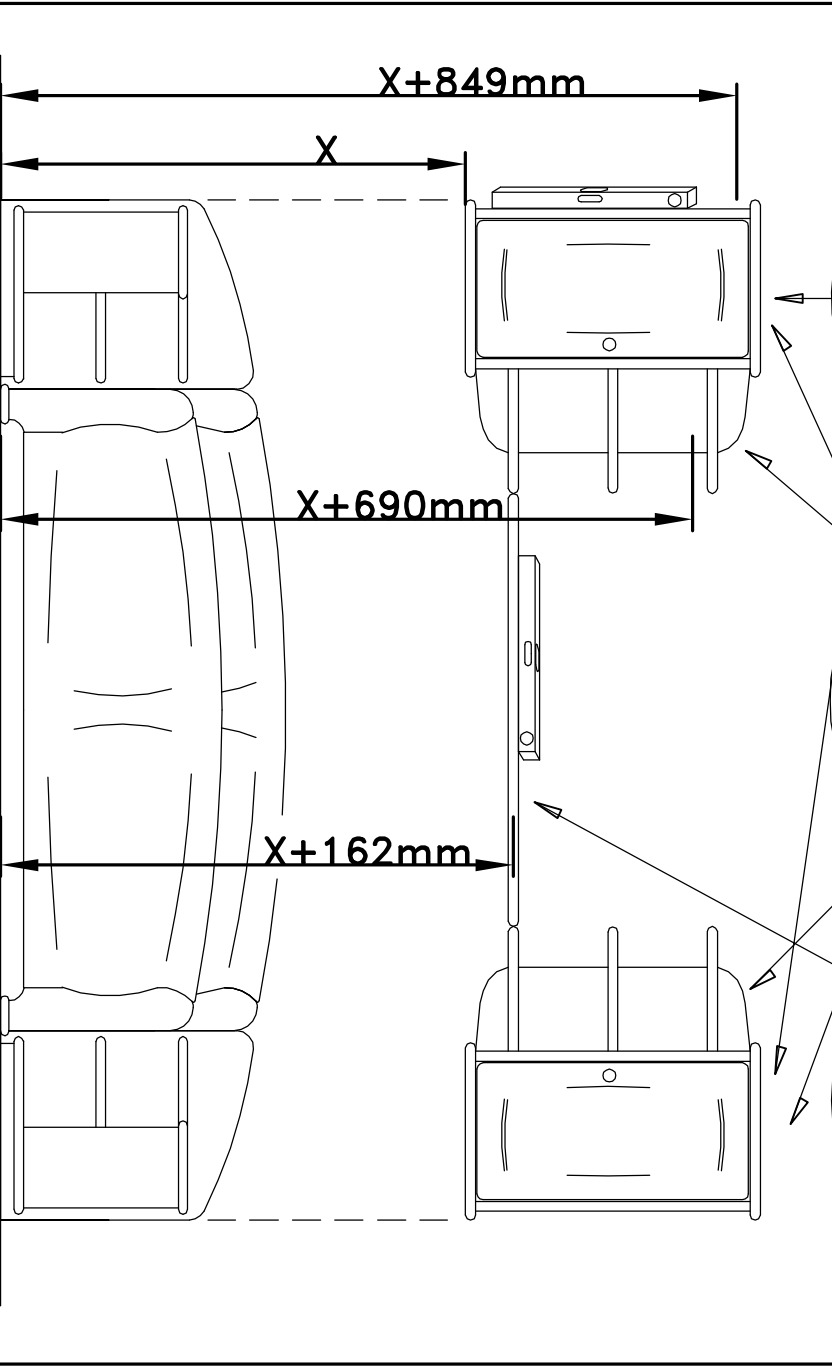
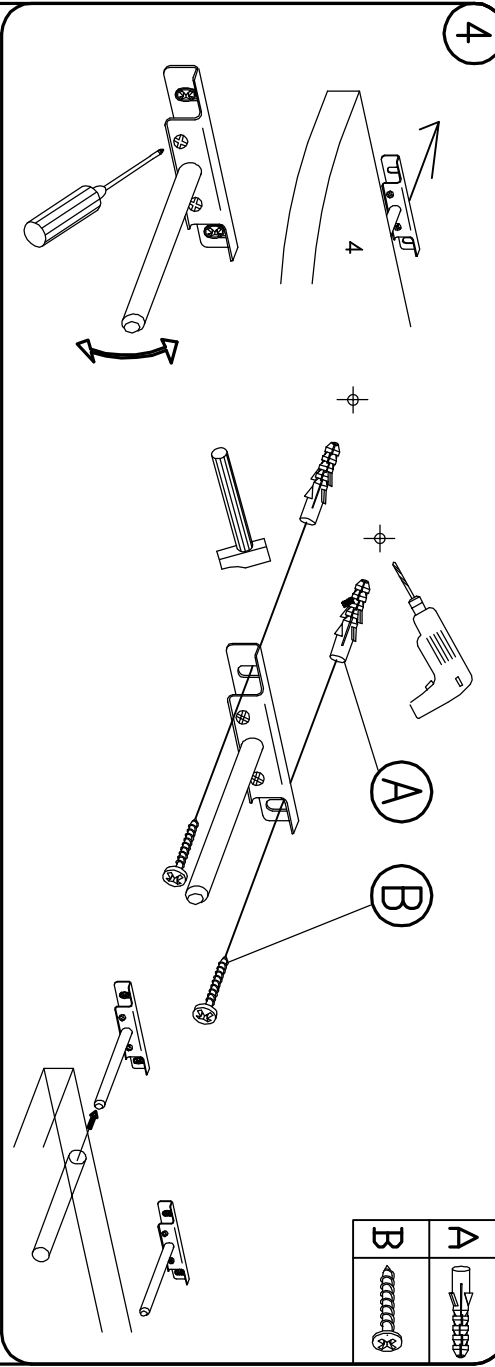

Das mitgelieferte Befestigungsmaterial (Dübel **A** Schrauben**B/C**) ist ausschließlich für die Befestigung von Bauteilen an Beton und/oder festem Mauerwerk geeignet. Bei abweichender Beschaffenheit (z.B. Gipskarton-oder Leichtbauwände) ist eine andere, der Belastung angemessene Befestigung bausets vorzunehmen.

The provided fittings (plugs **A**, bolts **B/C**) are only adapted for concrete walls and brick walls. In case of a different wall composition please ensure a secure installation.

Materiál k upevnění (možilinka **A** šroub **B/C**) jsou určeny výhradně k upevnění do betonu nebo pevné zdi. U odlišného charakteru zdi (např. sádkartony nebo lehké přitčky) je potřeba použít jiné upevnění, které bude odpovídat zatížení.

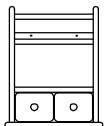

5540



0150

fehlende Beschläge		Stückzahl	fehlende Beschläge		Stückzahl	fehlende Beschläge		Stückzahl	fehlende Beschläge		Stückzahl
A	ø6x30										
B	4x50										
C	ø10x60										
D	ø7										
E	ø7										
F	ø8.4										
G	ø12										

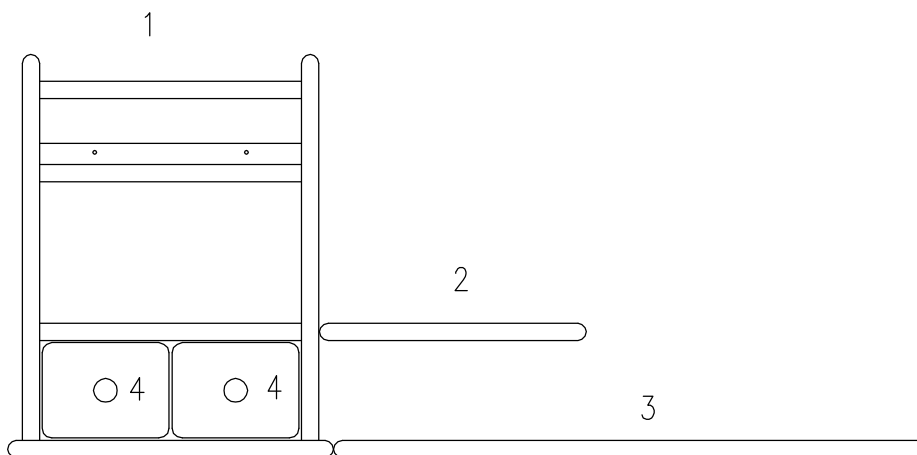

Sehr geehrter Kunde,
 sollte ein Teil fehlen oder beschädigt sein, kreuzen Sie dieses bitte deutlich in der Beschlagauflistung an. Geben Sie uns bitte zusätzlich ihre Kommissions- AB Nr., Modellname, Ausführung sowie ihren vollständigen Namen und Anschrift in den dafür vorgesehenen Feldern an. Im Falle einer Reklamation wenden Sie sich bitte mit der ausgefüllten Service Card direkt an den Kundendienst von ihrem Möbelhaus oder an die Kunden - Hotline. Die Kontaktdaten finden Sie auf ihrem Kaufvertrag oder auf den Serviceseiten im aktuellen Katalog. Bitte beachten Sie, dass nur Kleinteile über den Postweg versendet werden können.







Modellname: _____ Kommissions- AB-Nr.: _____

Ausführung: _____ Grund der Beanstandung: _____

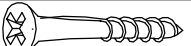
Name: _____

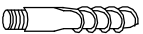
Anschrift: _____

Telefon / E-Mail: _____

A		∅6x30	2x
B		4x50	2x
C		∅10x60	2x
D		∅7	2x
E		∅7	2x
F		∅8.4	2x
G		∅12	2x

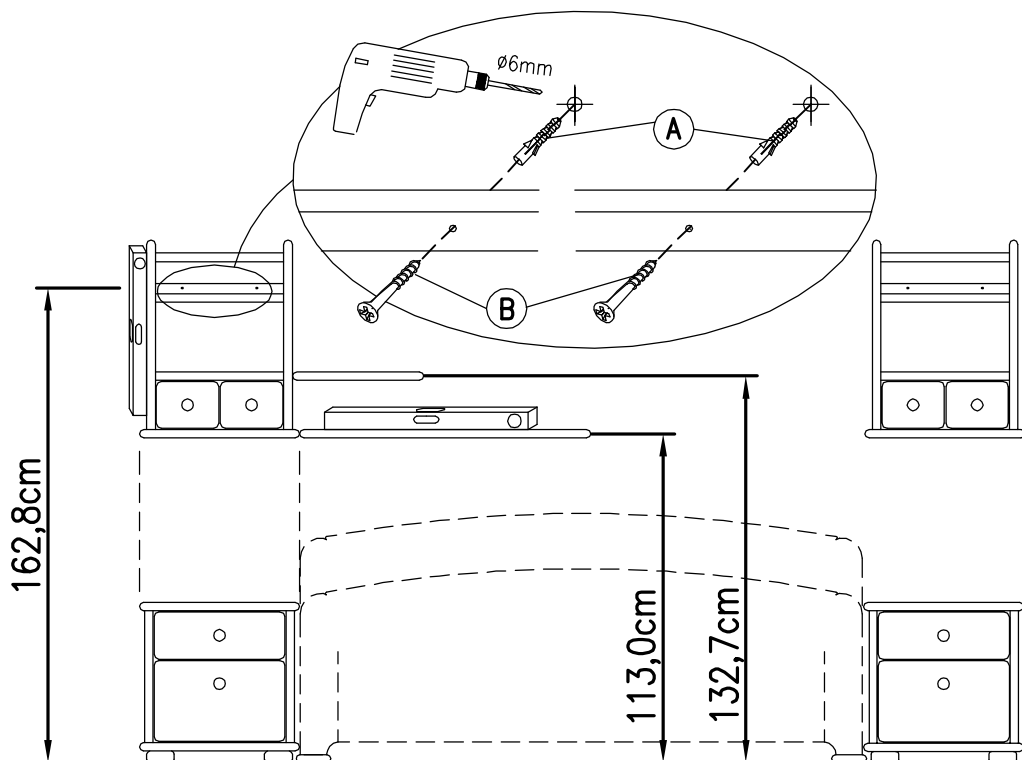
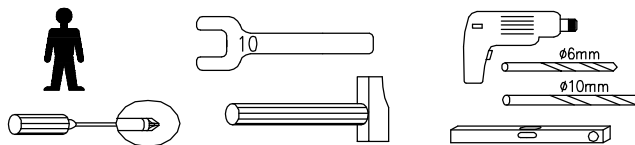



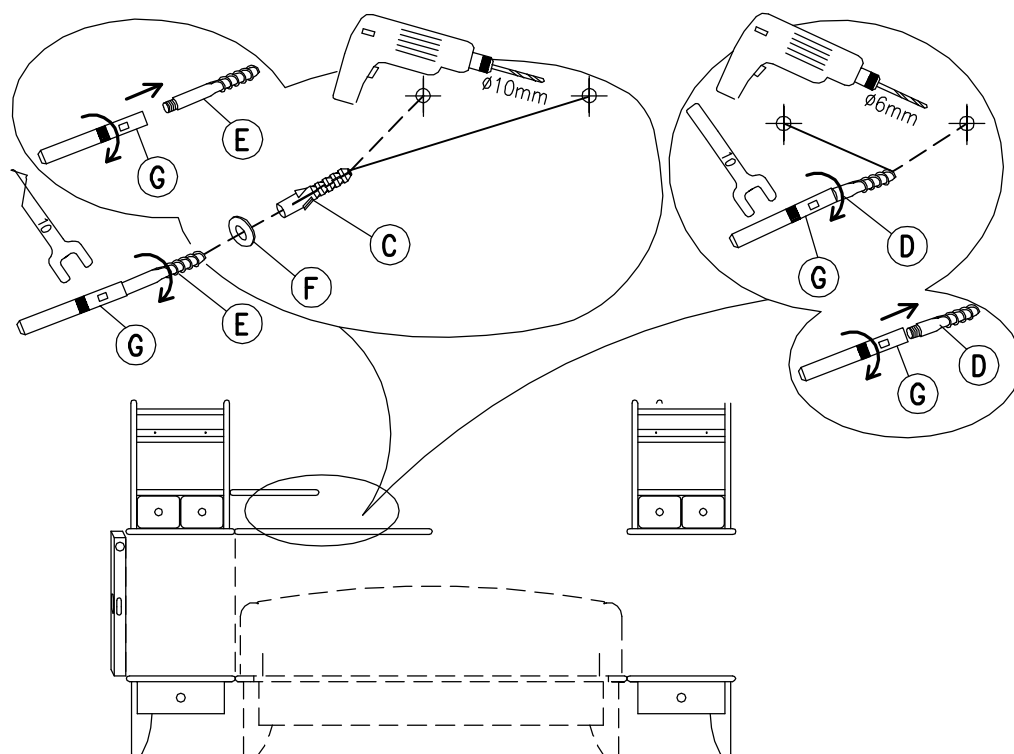

Das mitgelieferte Befestigungsmaterial (Dübel **C**, Schrauben **E**) ist ausschließlich für die Befestigung von Bauteilen an Beton und/oder festem Mauerwerk geeignet. Bei abweichender Beschaffenheit (z.B. Gipskarton- oder Leichtbauwände) ist eine andere, der Belastung angemessene Befestigung bauseitig vorzunehmen. Die Schraube **D** ist ausschliesslich für die Befestigung an Holz-Paneel-Wänden geeignet.

Fastening materials (dowel **C**, screw **E**) are intended for fastening to concrete or other firm walls only. For other materials (like plasterboards or light separating walls) it is necessary to use different fixation, which stands with weighting. Screw **D** is intended for fixing into firm walls only.

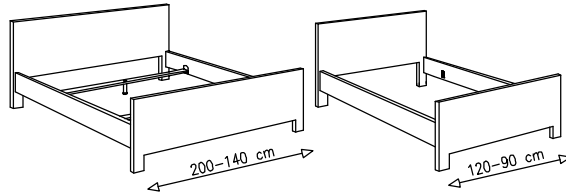
Materiál k upevnění (hmoždinka **C**, šroub **E**) jsou určeny výhradně k upevnění do betonu nebo pevné zdi. U odlišného charakteru zdi (např. sádkokarton nebo lehké příčky) je potřeba použít jiné upevnění, které bude odpovídat zatížení. Šroub **D** je určen výhradně pro upevnění do dřevěné zdi.

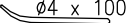

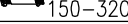

fehlende Beschläge	Stückzahl	fehlende Beschläge	Stückzahl	fehlende Beschläge	Stückzahl	fehlende Beschläge	Stückzahl	fehlende Beschläge	Stückzahl
A  $\varnothing 4 \times 100$									
B  110-170									
C  150-320									
D  50									
E 									

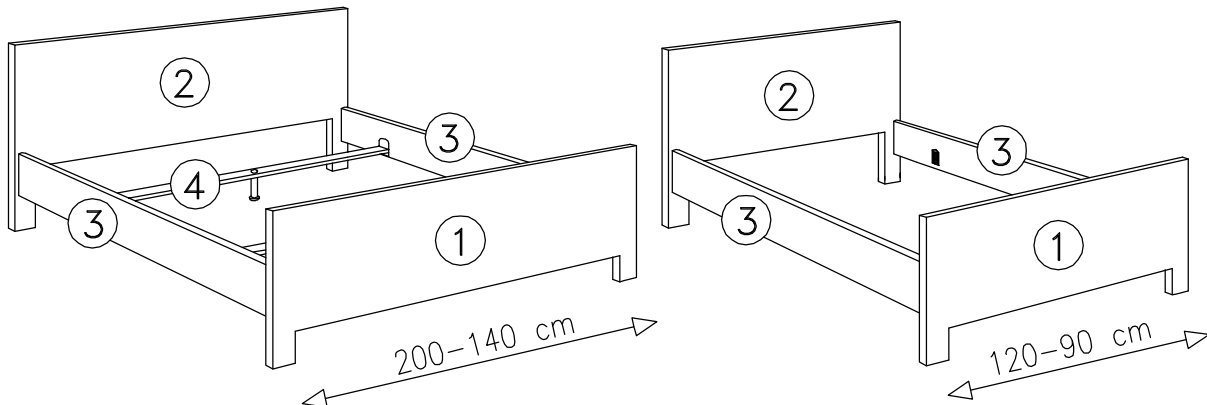

Sehr geehrter Kunde,
 sollte ein Teil fehlen oder beschädigt sein, kreuzen Sie dieses bitte deutlich in der Beschlagauflistung an. Geben Sie uns bitte zusätzlich ihre Kommissions- AB Nr., Modellname, Ausführung sowie ihren vollständigen Namen und Anschrift in den dafür vorgesehenen Feldern an. Im Falle einer Reklamation wenden Sie sich bitte mit der ausgefüllten Service Card direkt an den Kundendienst von ihrem Möbelhaus oder an die Kunden - Hotline. Die Kontaktdaten finden Sie auf ihrem Kaufvertrag oder auf den Serviceseiten im aktuellen Katalog. Bitte beachten Sie, dass nur Kleinteile über den Postweg versendet werden können.

Modellname: _____ Kommissions- AB-Nr.: _____

Ausführung: _____ Grund der Beanstandung: _____

Name: _____

Anschrift: _____

Telefon / E-Mail: _____

MONTAGEANWEISUNG MOUNTING INSTRUCTIONS MONTÁŽNÍ NÁVOD

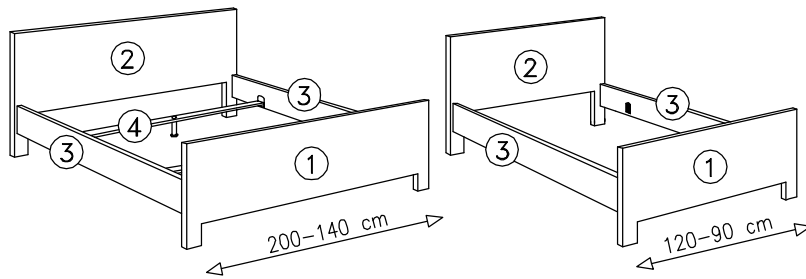
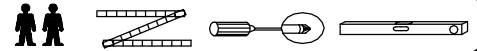

		200-140	120-90
A	$\varnothing 4 \times 100$	1	1
B	110-170	2	-
C	150-320		
D	50	2	-
E		-	4

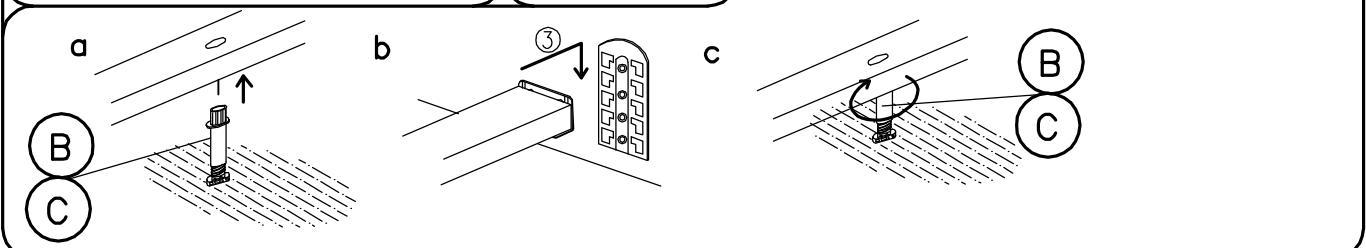
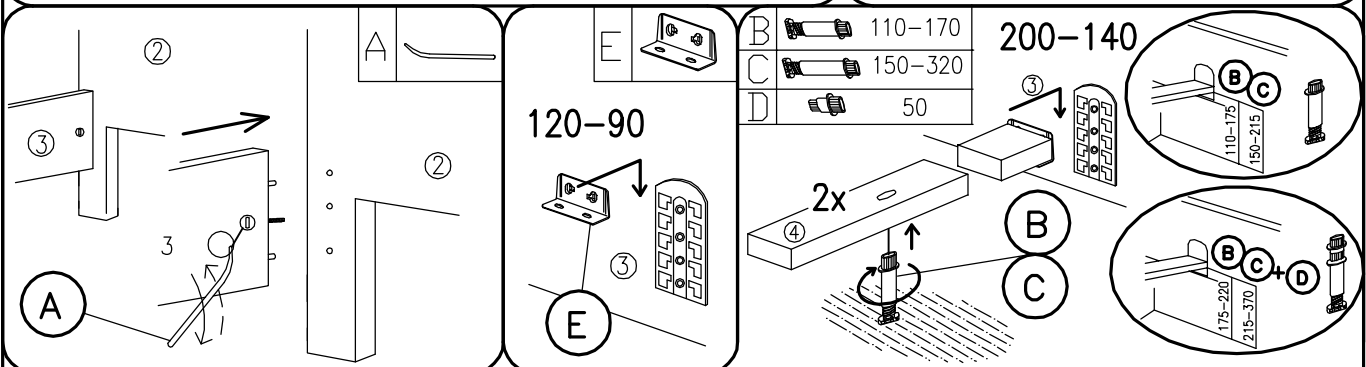
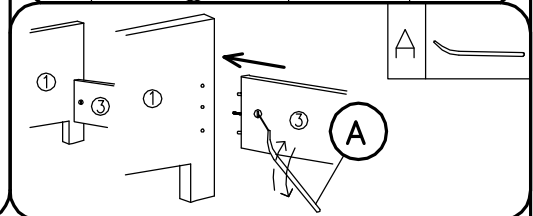

Nur durch eine fachmännische Montage auf einem ebenen Untergrund ist eine Funktion ohne Geräusche (Knarren) gewährleistet. Bitte beachten Sie bei der Montage der Stützfüße, dass nur durch eine rutschfeste Unterlage eine ausreichende Standfestigkeit gewährleistet ist.

A noiseless usage is only guaranteed with a professional installation on an even surface. Please consider when installing the support feet that only a non slippery base will guarantee sufficient stability.

Jen odborná montáž na rovné základně zabezpečí funkci bez vrzání. Prosím při montáži podpěrné nohy mějte na paměti, že jen podklad bránící sklouznutí zaručí dostatečnou stabilitu.

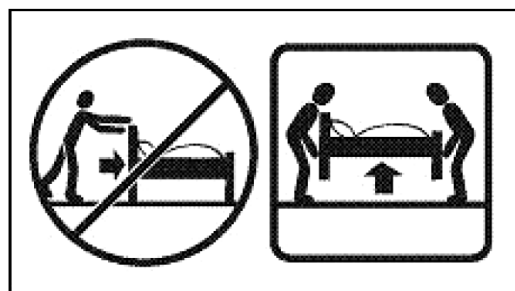



4628

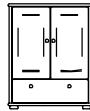

4648

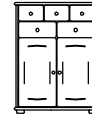

4698

fehlende Beschläge		Stückzahl	fehlende Beschläge		Stückzahl	fehlende Beschläge		Stückzahl	fehlende Beschläge		Stückzahl
A	Ø6x30										
B	4x35										

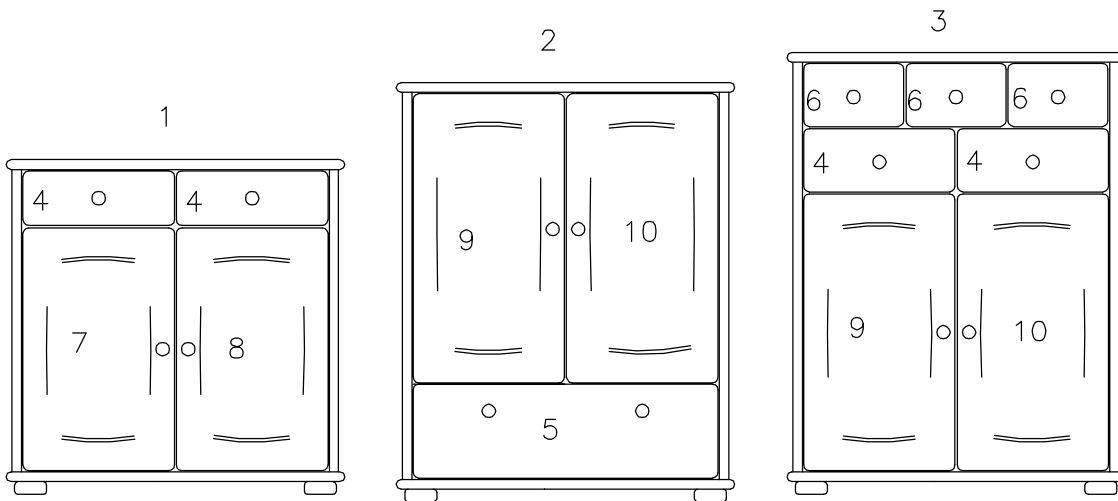

Sehr geehrter Kunde,
 sollte ein Teil fehlen oder beschädigt sein, kreuzen Sie dieses bitte deutlich in der Beschlagauflistung an. Geben Sie uns bitte zusätzlich ihre Kommissions- AB Nr., Modellname, Ausführung sowie ihren vollständigen Namen und Anschrift in den dafür vorgesehenen Feldern an. Im Falle einer Reklamation wenden Sie sich bitte mit der ausgefüllten Service Card direkt an den Kundendienst von ihrem Möbelhaus oder an die Kunden - Hotline. Die Kontaktdaten finden Sie auf ihrem Kaufvertrag oder auf den Serviceseiten im aktuellen Katalog. Bitte beachten Sie, dass nur Kleinteile über den Postweg versendet werden können.

Modellname: _____ Kommissions- AB-Nr.: _____

Ausführung: _____ Grund der Beanstandung: _____



Name: _____

Anschrift: _____

Telefon / E-Mail: _____

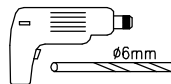
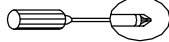
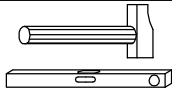
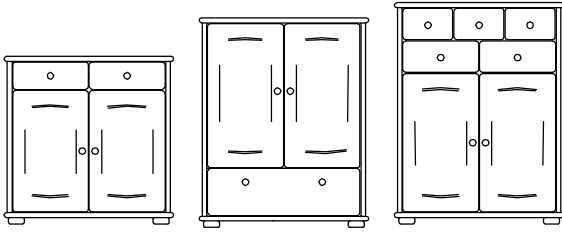
VAASA, NYBORG LAARS, SKAGEN, ALBORG



A		ø6x30	2x
B		4x35	2x

1

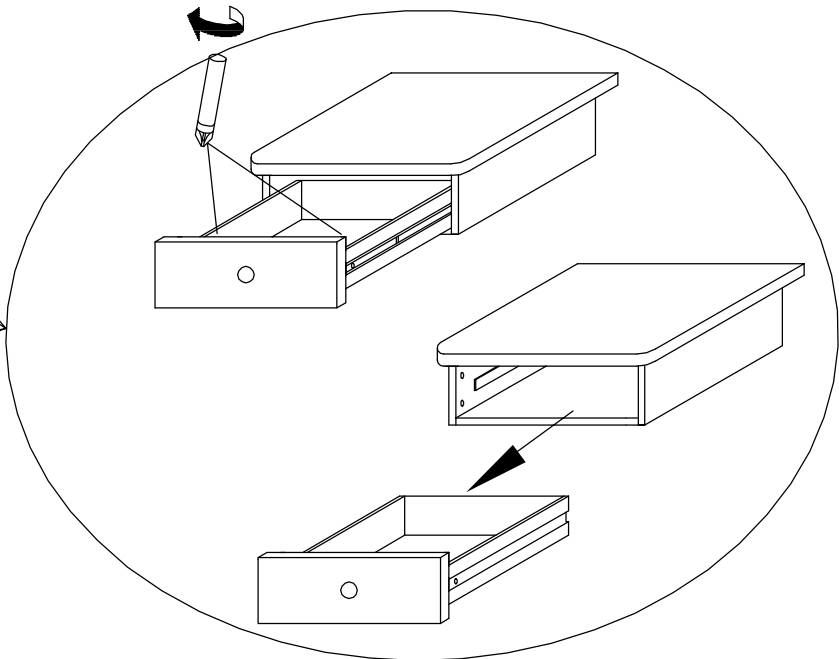
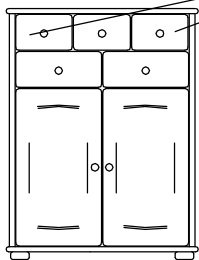
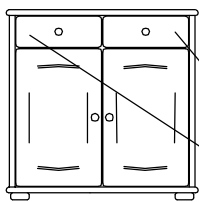

2

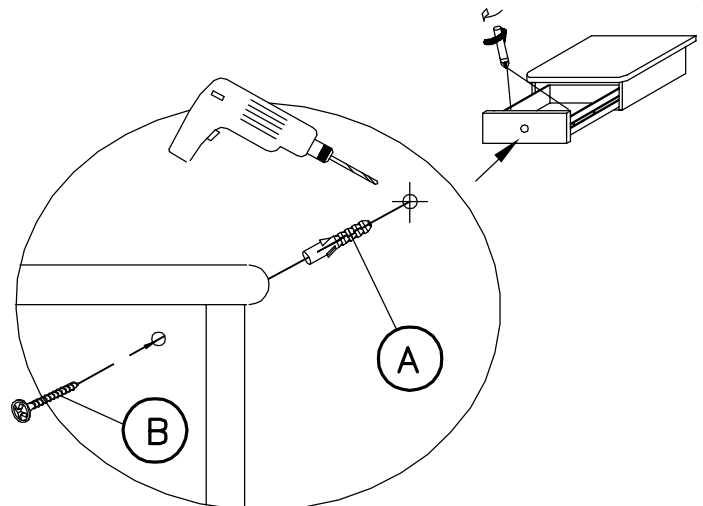
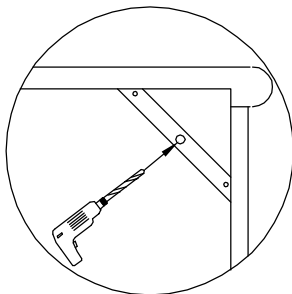
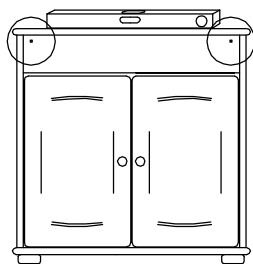
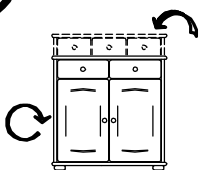

Das mitgelieferte Befestigungsmaterial (Dübel **A**, Schrauben **B**) ist ausschließlich für die Befestigung von Bauteilen an Beton und/oder festem Mauerwerk geeignet. Bei abweichender Beschaffenheit (z.B. Gipskarton- oder Leichtbauwände) ist eine andere, der Belastung angemessene Befestigung bauseits vorzunehmen.

The provided fittings (plugs **A**, bolts **B**) are only adapted for concrete walls and brick walls. In case of a different wall composition please ensure a secure installation.

Materiál k upevnění (hmoždinka **A**, šroub **B**) jsou určeny výhradně k upevnění do betonu nebo pevné zdi. U odlišného charakteru zdi (např. sádkarton nebo lehké příčky) je potřeba použít jiné upevnění, které bude odpovídat zatížení.