

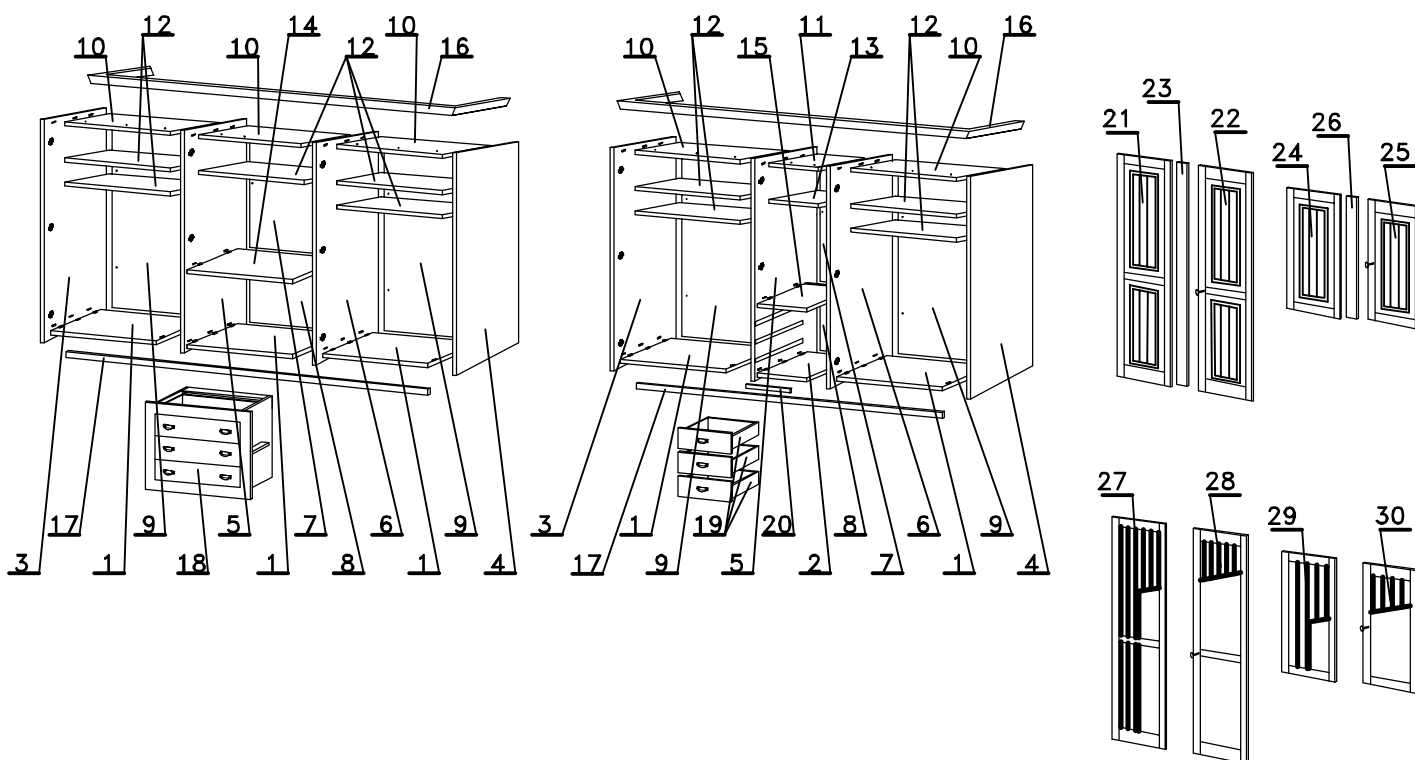

Montážní návod  
Montageanweisung  
Assembly instruction



fehlende Beschläge	Stückzahl	fehlende Beschläge	Stückzahl	fehlende Beschläge	Stückzahl	fehlende Beschläge	Stückzahl	fehlende Beschläge	Stückzahl
A		J  l=971							
B  6.3x11		K  l=471							
C  3.5x30		L							
D  M5x11		M  ø 10							
E		N  M4x6							
F		3,5x15							
G									
H  M6x28									
I  3x15									



Sehr geehrter Kunde,  
sollte ein Teil fehlen oder beschädigt sein, kreuzen Sie dieses bitte deutlich in der Beschlagauflistung an. Geben Sie uns bitte zusätzlich ihre Kommissions- AB Nr., Modellname, Ausführung sowie ihren vollständigen Namen und Anschrift in den dafür vorgesehenen Feldern an. Im Falle einer Reklamation wenden Sie sich bitte mit der ausgefüllten Service Card direkt an den Kundendienst von ihrem Möbelhaus oder an die Kunden - Hotline. Die Kontaktdaten finden Sie auf ihrem Kaufvertrag oder auf den Serviceseiten im aktuellen Katalog. Bitte beachten Sie, dass nur Kleinteile über den Postweg versendet werden können.

Modellname: \_\_\_\_\_ Kommissions- AB-Nr.: \_\_\_\_\_

Ausführung: \_\_\_\_\_ Grund der Beanstandung: \_\_\_\_\_

Name: \_\_\_\_\_

Anschrift: \_\_\_\_\_

Telefon / E-Mail: \_\_\_\_\_

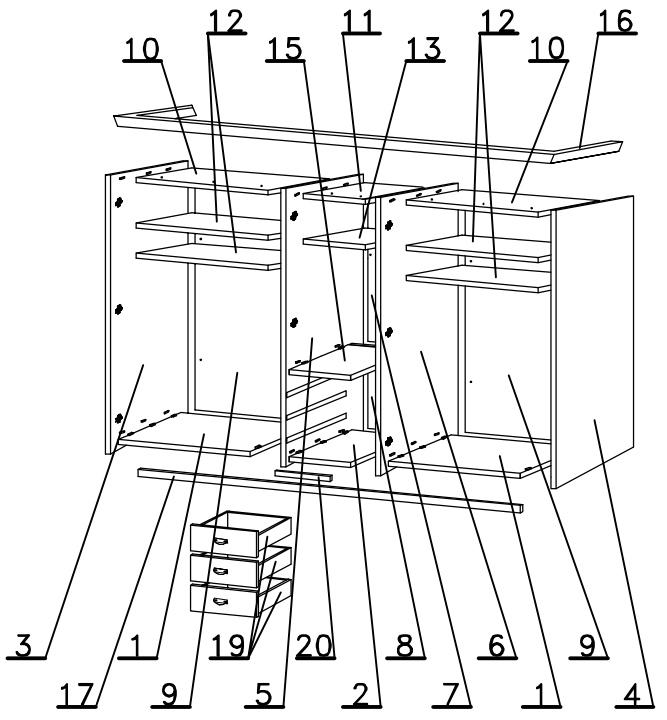
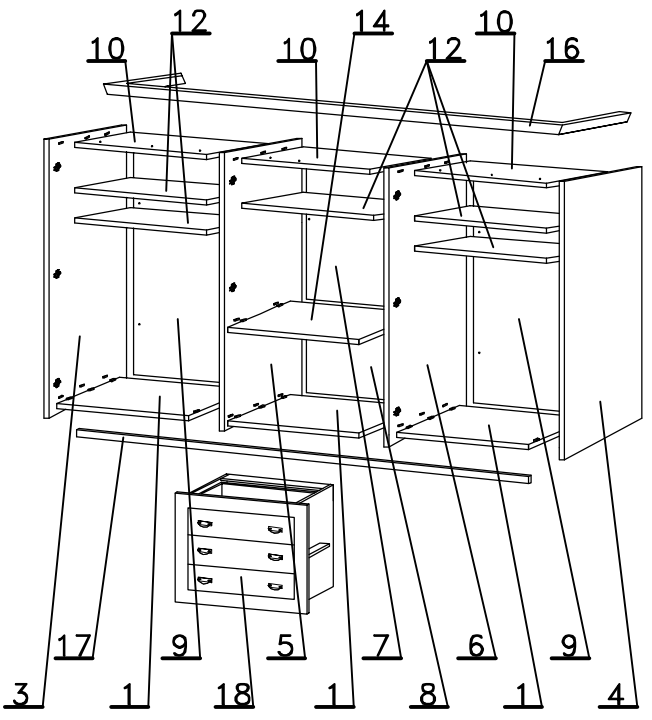
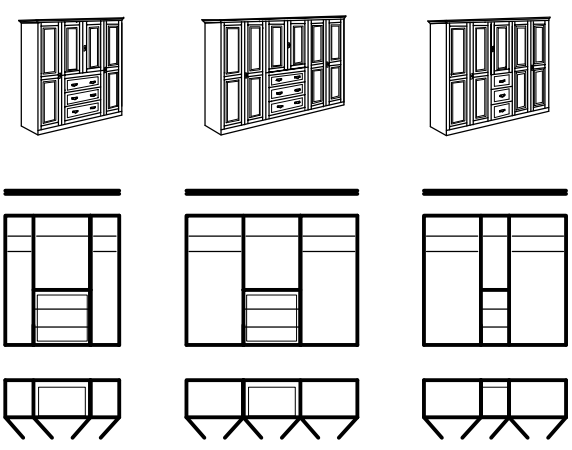
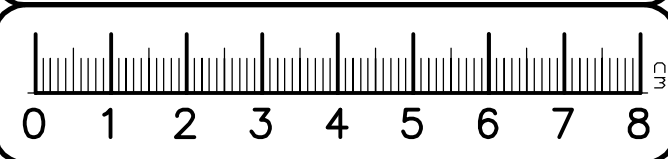
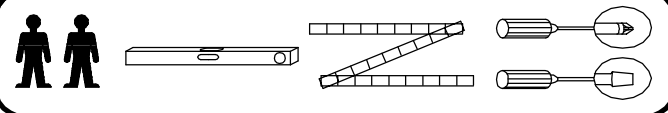

A		10	10	10
B		10	10	10
C		20	24	18
D		10	16	14
E		6	6	6
F		10	10	10
G		10	10	10
H		6	6	6
I		12	12	12
J		1	3	2
K		2	-	1
L		6	6	6
M		12	12	12
N		6	6	6
□		6	6	6

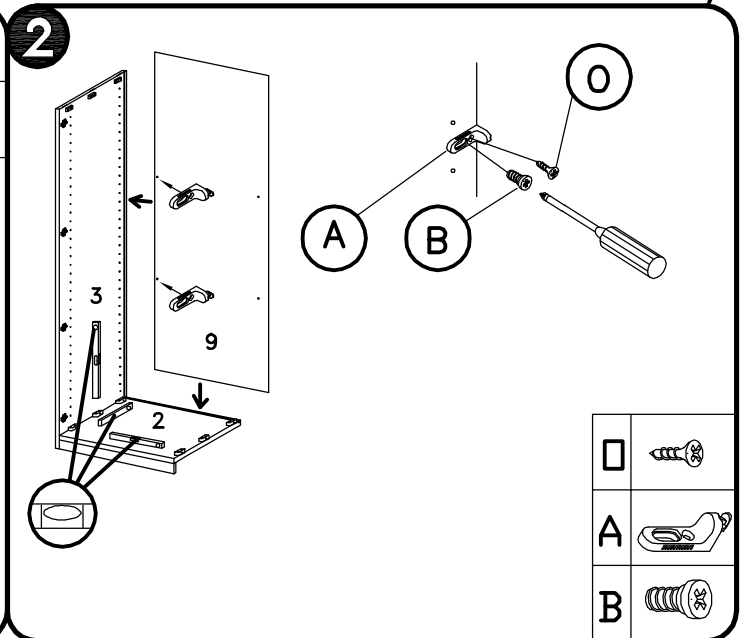
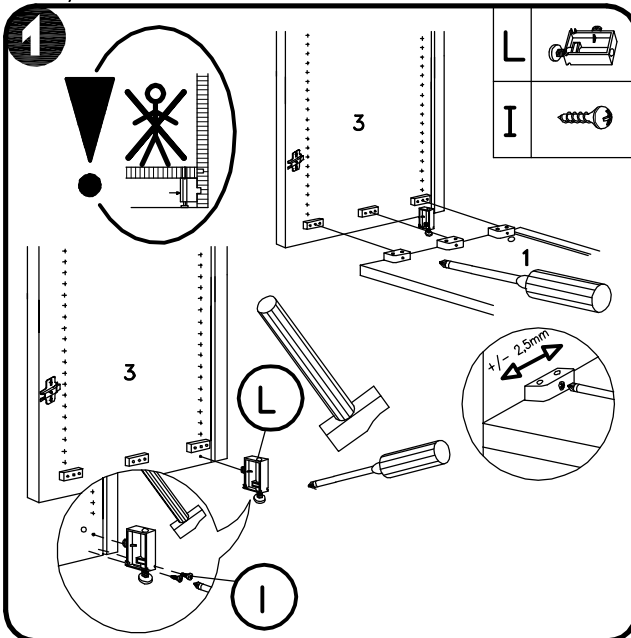

□	
A	
B	
A	
B	
C	
D	
□	

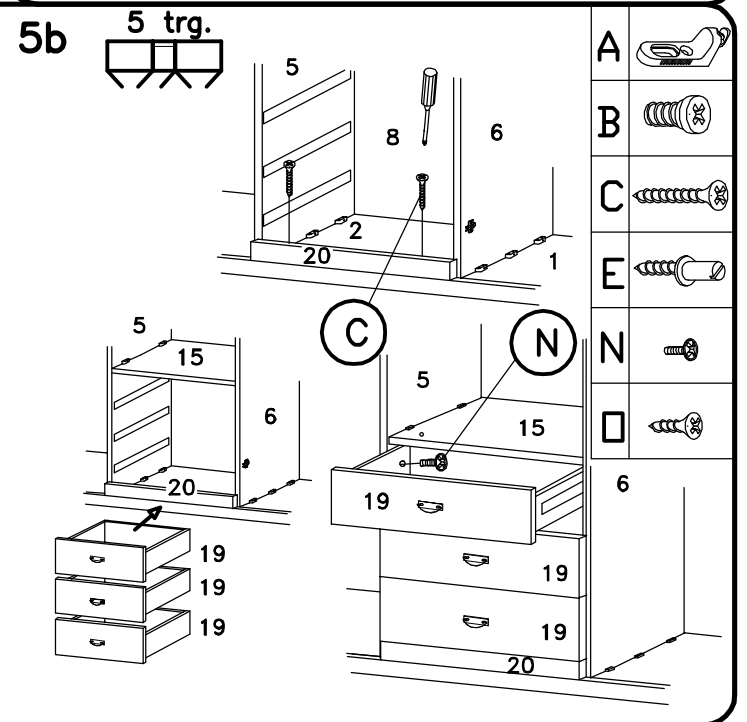
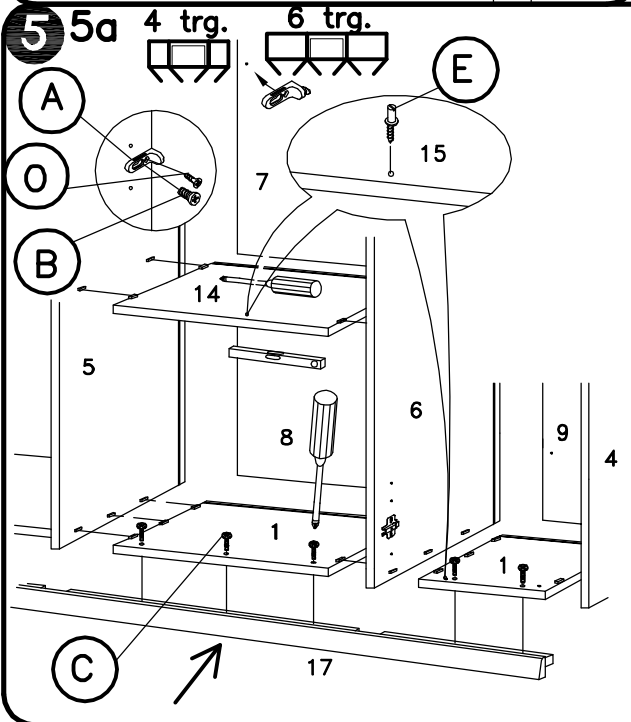
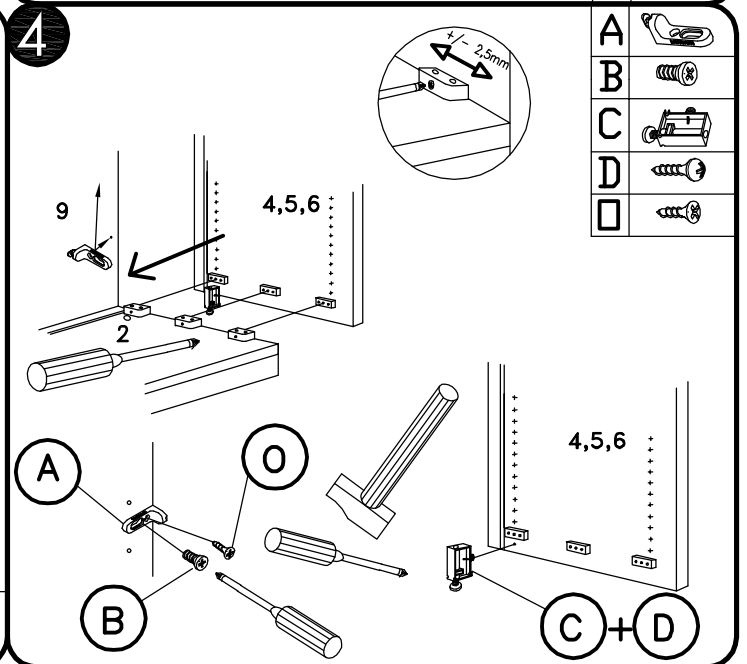
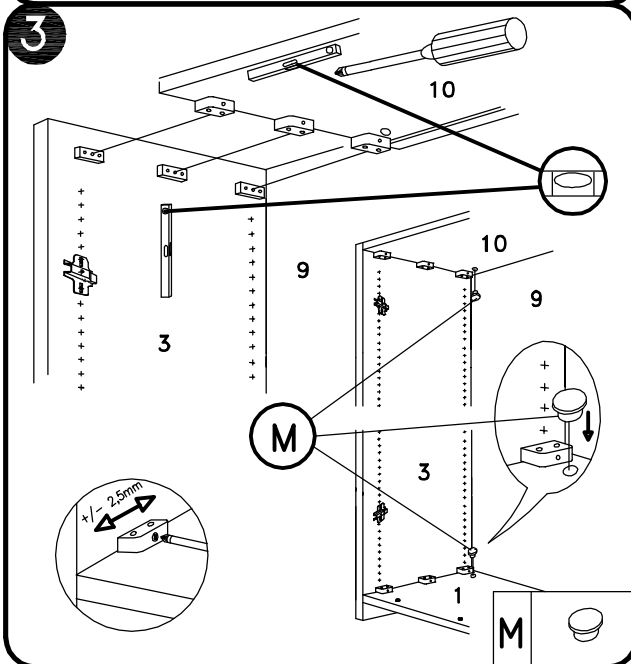

A	
B	
C	
E	
N	
□	
6	

6

4 trg.

6 trg.

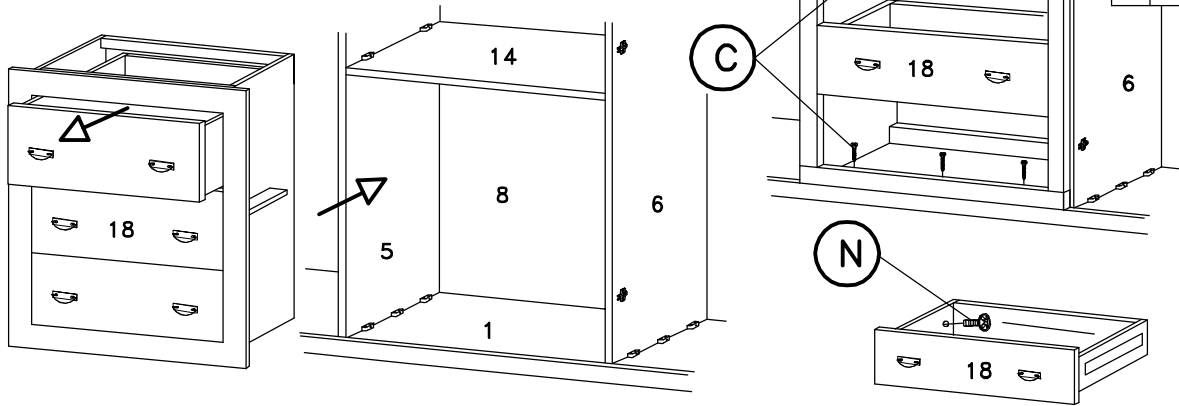

- C
- N

7

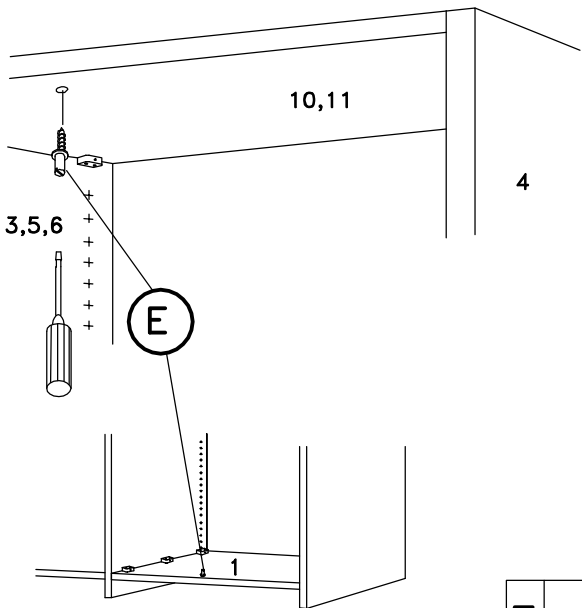

- E

8

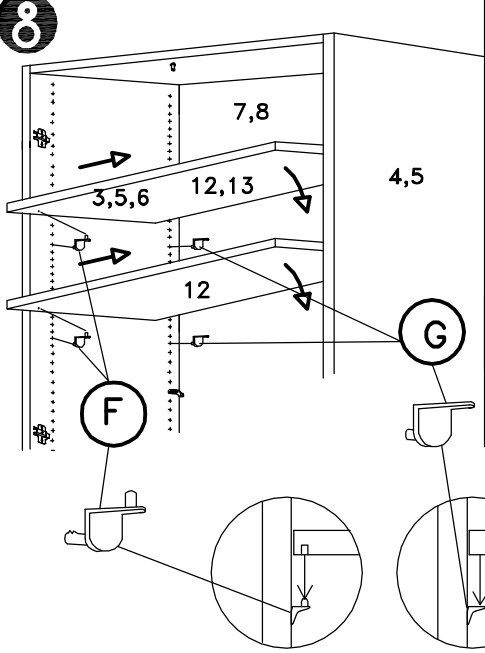

- F
- G
- H
- I
- J
- K

9

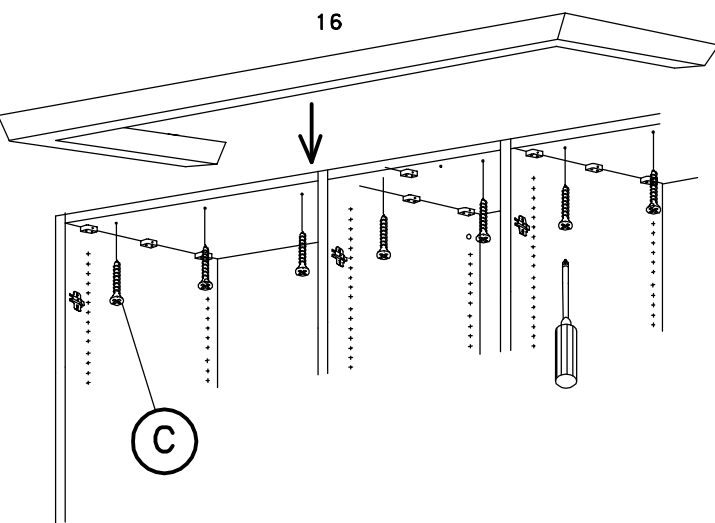

- C

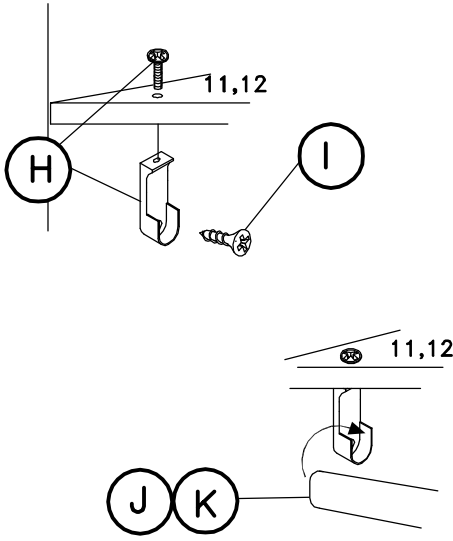

- J
- K

10

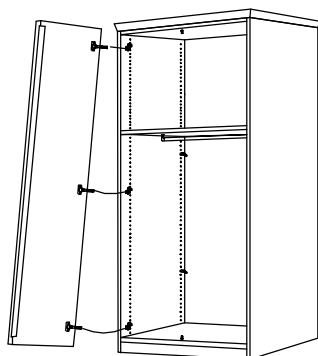
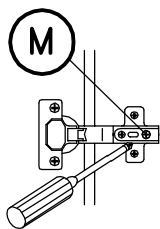
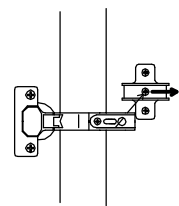
M 

11

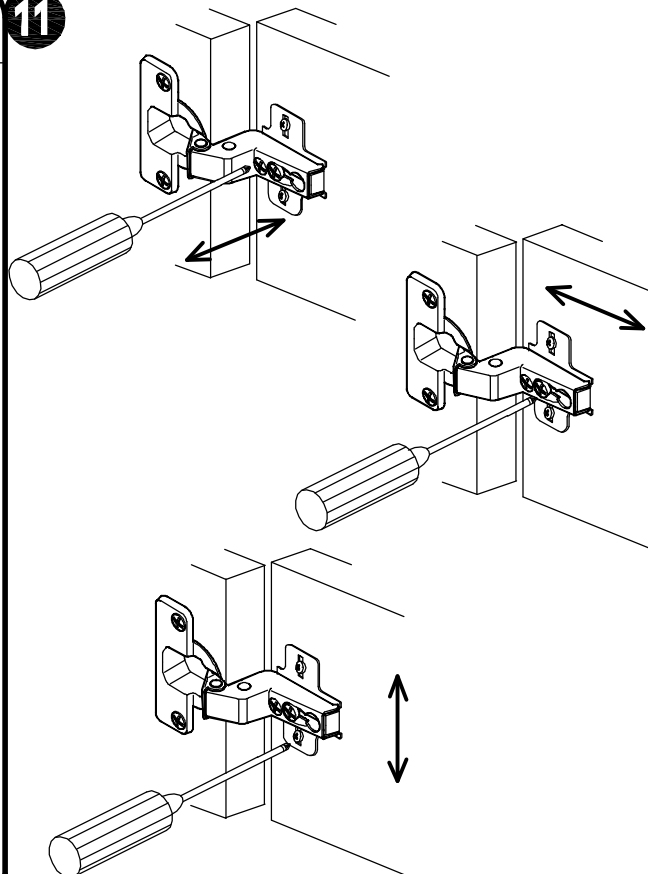

12

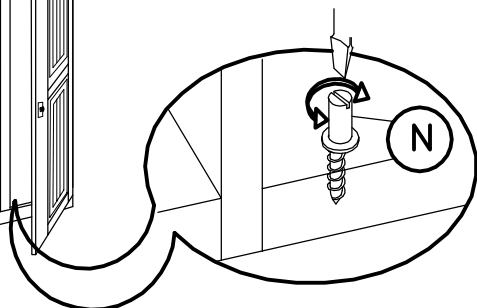
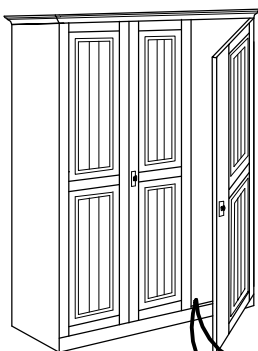

Exzentrische Verstellmöglichkeit für (optimale) Schloßfunktion.

Eccentric adjustability for (optimal) clos of door.

Excentr umožňuje optimalni zavíání dveří.

N 

Demontage: Laut Montageanleitung arbeiten Sie in umgekehrter Folge vom letztem bis zum erstem Schritt.

Disassembly: According to assembly instruction you work in reverse consequence from the final to the first step.

Demontáž: Pracujte podle montážních návodů v opačném směru (od posledního kroku k prvnímu).



fehlende Beschläge	Stückzahl	fehlende Beschläge	Stückzahl	fehlende Beschläge	Stückzahl	fehlende Beschläge	Stückzahl	fehlende Beschläge	Stückzahl
A		J		T	3,5x35				
B	6.3x11	K		U	3,5x15				
C		L	3,5x30						
D	3x15	M	M5x10						
E	∅ 10	N							
F		O							
G	M6x28	P	3,5x13						
H	l=969	R	3,5x30						
I	l=469	S							

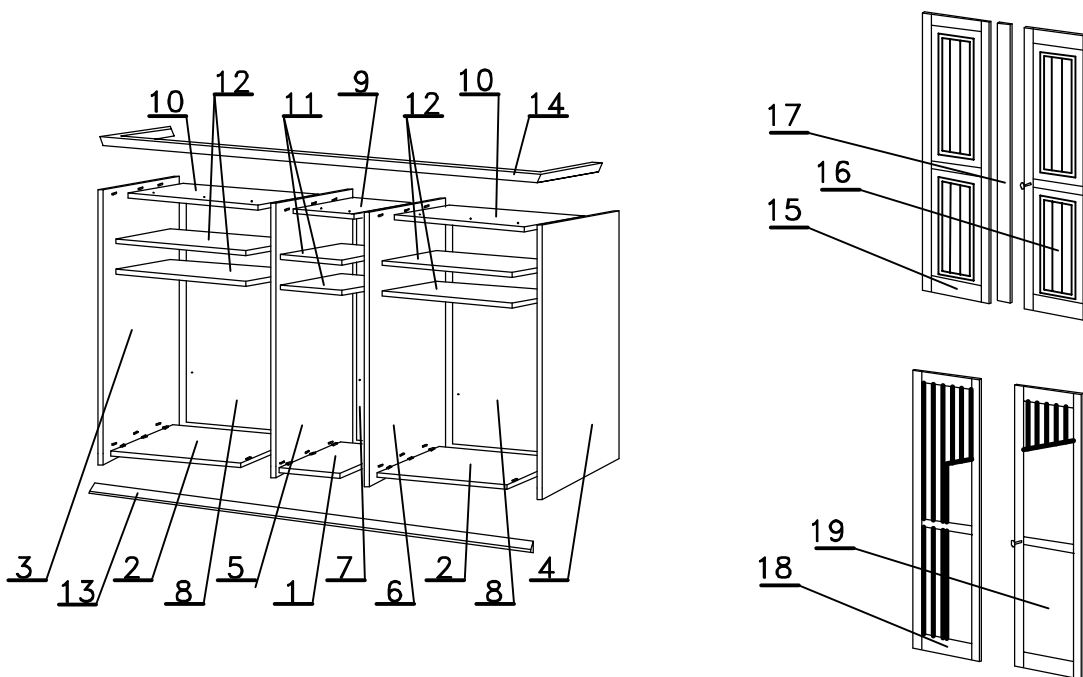

Sehr geehrter Kunde,  
sollte ein Teil fehlen oder beschädigt sein, kreuzen Sie dieses bitte deutlich in der Beschlagauflistung an. Geben Sie uns bitte zusätzlich ihre Kommissions- AB Nr., Modellname, Ausführung sowie ihren vollständigen Namen und Anschrift in den dafür vorgesehenen Feldern an. Im Falle einer Reklamation wenden Sie sich bitte mit der ausgefüllten Service Card direkt an den Kundendienst von ihrem Möbelhaus oder an die Kunden - Hotline. Die Kontaktdaten finden Sie auf ihrem Kaufvertrag oder auf den Serviceseiten im aktuellen Katalog. Bitte beachten Sie, dass nur Kleinteile über den Postweg versendet werden können.

Modellname: \_\_\_\_\_ Kommissions- AB-Nr.: \_\_\_\_\_

Ausführung: \_\_\_\_\_ Grund der Beanstandung: \_\_\_\_\_

Name: \_\_\_\_\_

Anschrift: \_\_\_\_\_

Telefon / E-Mail: \_\_\_\_\_

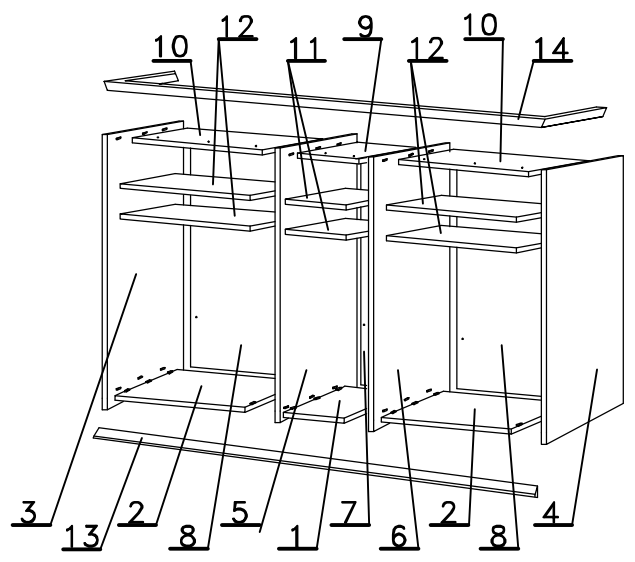
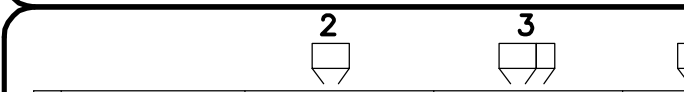
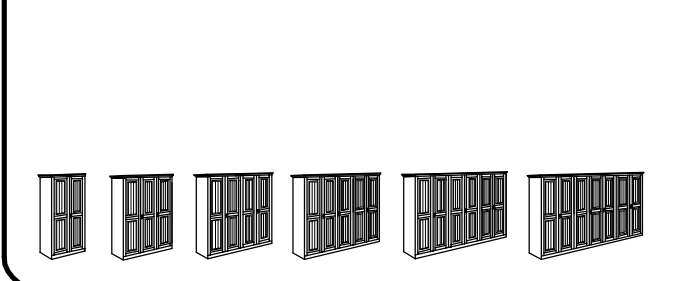
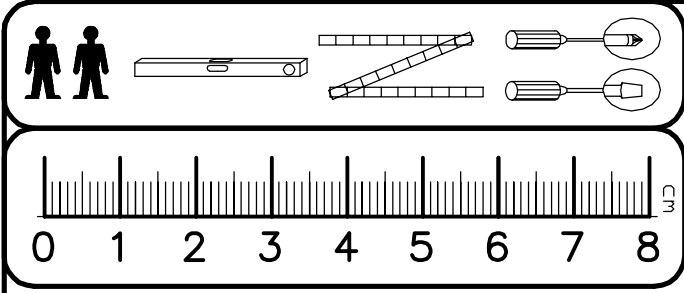

		2	3	4	5	6	7
A		4x	8x	8x	12x	12x	16x
B	6.3x11	4x	8x	8x	12x	12x	16x
C		2x	4x	4x	6x	6x	8x
D	3x15	4x	8x	8x	12x	12x	16x
E	Ø 10	4x	8x	8x	12x	12x	16x
F		2x	4x	4x	6x	6x	8x
G	M6 x 28	2x	4x	4x	6x	6x	8x
H	l=969	1x	1x	2x	2x	3x	3x
I	l=469	-	1x	-	1x	-	1x
J		4x	8x	8x	12x	12x	16x
K		4x	8x	8x	12x	12x	16x
L	3.5x30	3x	5x	6x	8x	9x	11x
M	M5x10	6x	9x	12x	15x	18x	21x
N		2x	4x	4x	6x	6x	8x
O		1x	2x	2x	3x	3x	4x
P	3.5x13	-	-	-	-	-	8x
R	3.5x30	-	-	-	-	-	2x
S		-	-	-	-	-	2x
T	3.5x35	3x	5x	6x	8x	9x	11x
U	3,5x15	6x	12x	12x	18x	18x	24x

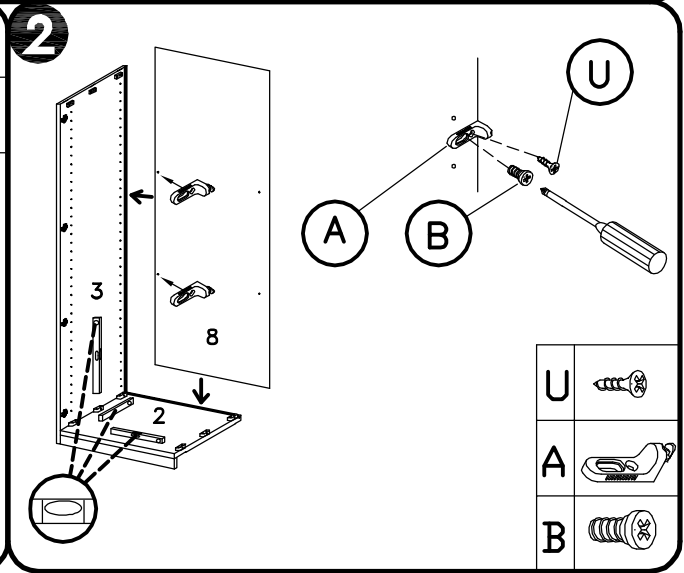
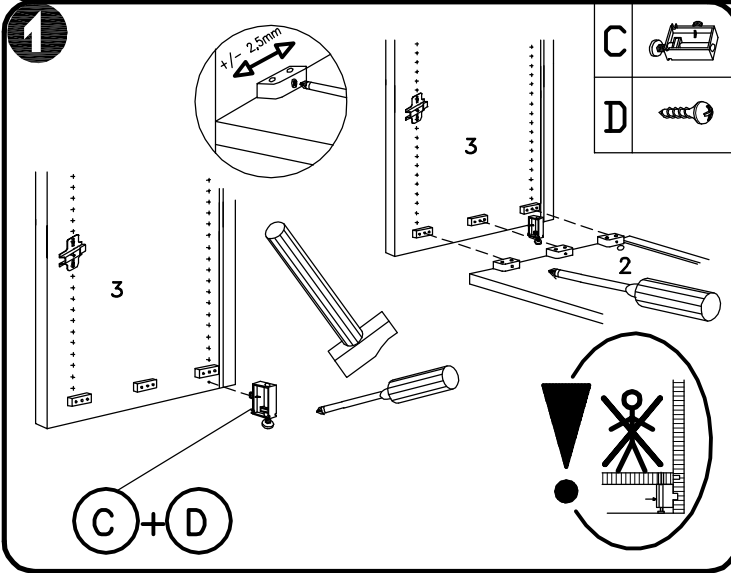

U	
A	
B	

**3**

E  
R  
T

2, 3, 8, 10, 13

R

**4**

2, 4, 5, 6, 8

A, B, U

C + D

**5**

2, 4, 5, 8, 10, 13

N

**6**

3, 5, 6, 8, 9, 10, 14

L, P, S

7 trg.

**7**

3, 5, 6, 11, 12, 14

K, J

**8**

11, 12

G, F, U

H, I

A	
B	
C	
D	
U	

L	
P	
S	

K	
J	
F	
G	
H	
I	
U	

8

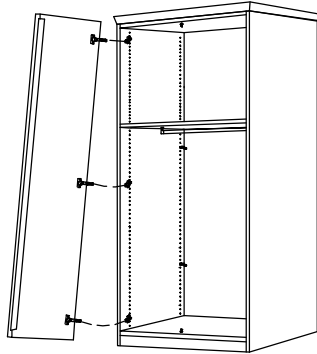
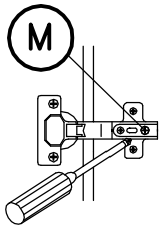
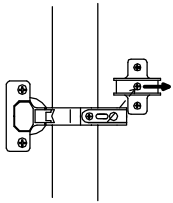

N

M



9

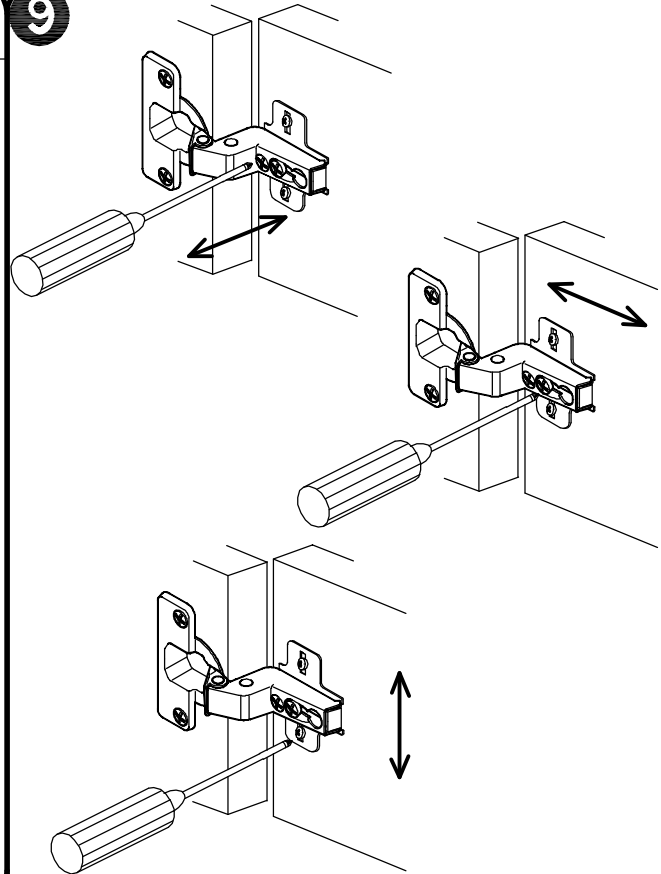

10

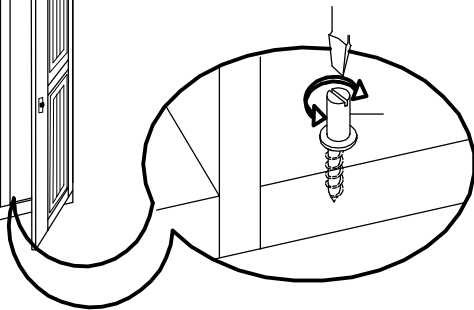
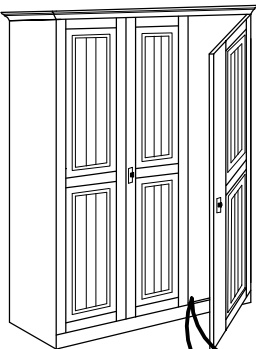

Exzentrische Verstellmöglichkeit für (optimale) Schloßfunktion.

Eccentric adjustability for (optimal) clos of door.

Excentr umožňuje optimalni zavíání dveří.

N



Demontage: Laut Montageanleitung arbeiten Sie in umgekehrter Folge vom letztem bis zum erstem Schritt.

Disassembly: According to assembly instruction you work in reverse consequence from the final to the first step.

Demontáž: Pracujte podle montážních návodů v opačném směru (od posledního kroku k prvnímu).

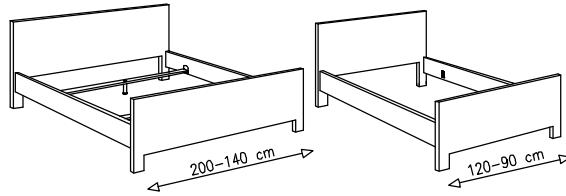

fehlende Beschläge	Stückzahl	fehlende Beschläge	Stückzahl	fehlende Beschläge	Stückzahl	fehlende Beschläge	Stückzahl	fehlende Beschläge	Stückzahl
A  ø4 x 100									
B  110-170									
C  150-320									
D  50									
E									

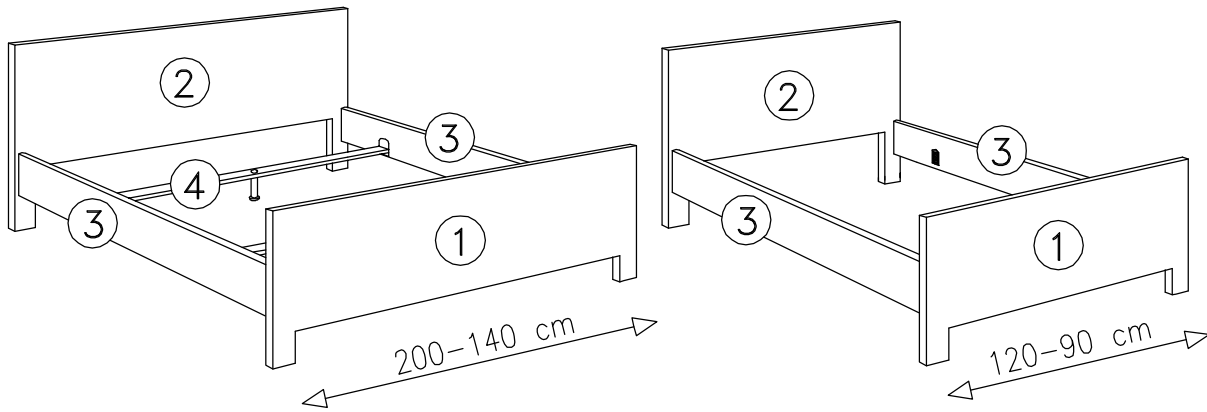

Sehr geehrter Kunde,  
 sollte ein Teil fehlen oder beschädigt sein, kreuzen Sie dieses bitte deutlich in der Beschlagauflistung an. Geben Sie uns bitte zusätzlich ihre Kommissions- AB Nr., Modellname, Ausführung sowie ihren vollständigen Namen und Anschrift in den dafür vorgesehenen Feldern an. Im Falle einer Reklamation wenden Sie sich bitte mit der ausgefüllten Service Card direkt an den Kundendienst von ihrem Möbelhaus oder an die Kunden - Hotline. Die Kontaktdaten finden Sie auf ihrem Kaufvertrag oder auf den Serviceseiten im aktuellen Katalog. Bitte beachten Sie, dass nur Kleinteile über den Postweg versendet werden können.

Modellname: \_\_\_\_\_ Kommissions- AB-Nr.: \_\_\_\_\_

Ausführung: \_\_\_\_\_ Grund der Beanstandung: \_\_\_\_\_

Name: \_\_\_\_\_

Anschrift: \_\_\_\_\_

Telefon / E-Mail: \_\_\_\_\_

# MONTAGEANWEISUNG MOUNTING INSTRUCTIONS MONTÁŽNÍ NÁVOD

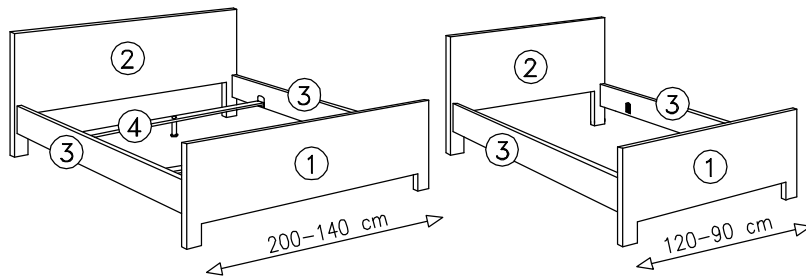
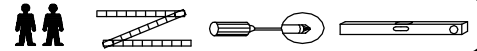

		200-140	120-90
A	$\varnothing 4 \times 100$	1	1
B	110-170	2	-
C	150-320		
D	50	2	-
E		-	4

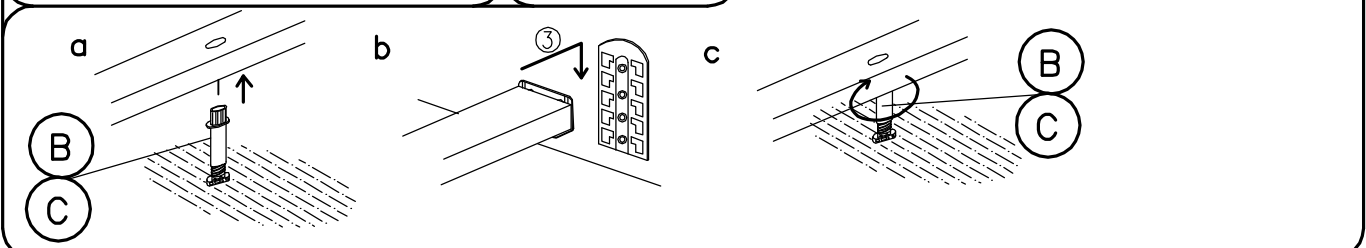
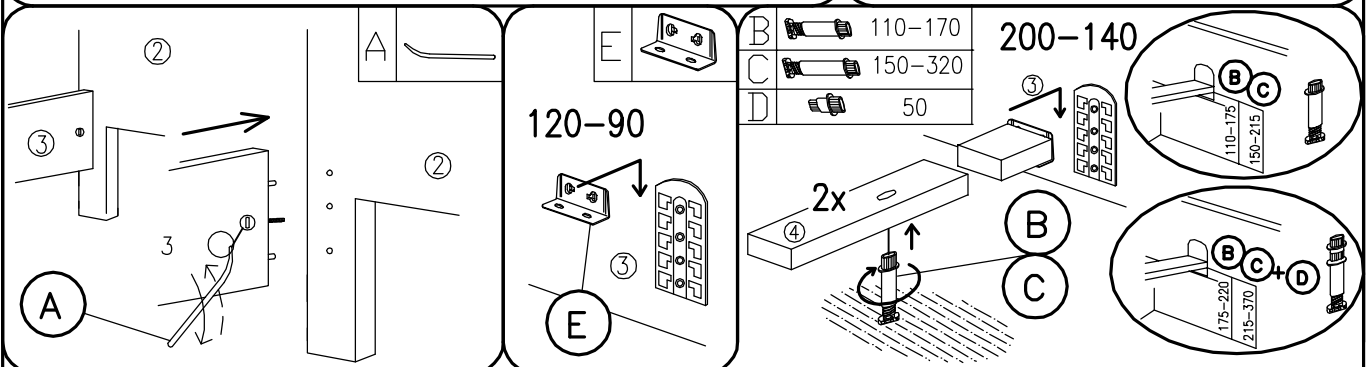
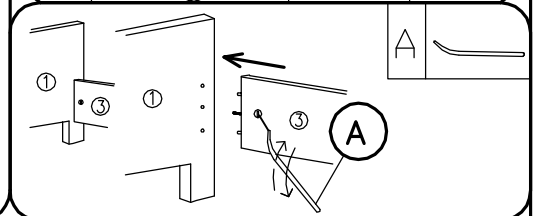

Nur durch eine fachmännische Montage auf einem ebenen Untergrund ist eine Funktion ohne Geräusche (Knarren) gewährleistet. Bitte beachten Sie bei der Montage der Stützfüße, dass nur durch eine rutschfeste Unterlage eine ausreichende Standfestigkeit gewährleistet ist.

A noiseless usage is only guaranteed with a professional installation on an even surface.  
Please consider when installing the support feet that only a non slippery base will guarantee sufficient stability.

Jen odborná montáž na rovné základně zabezpečí funkci bez vrzání.  
Prosím při montáži podpěrné nohy mějte na paměti, že jen podklad bránící sklouznutí zaručí dostatečnou stabilitu.

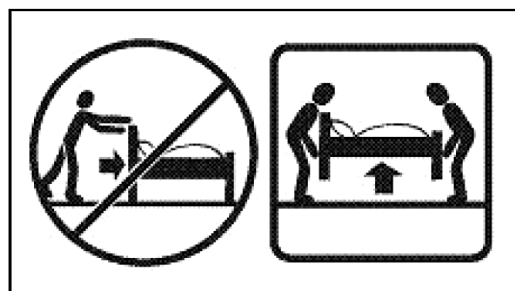

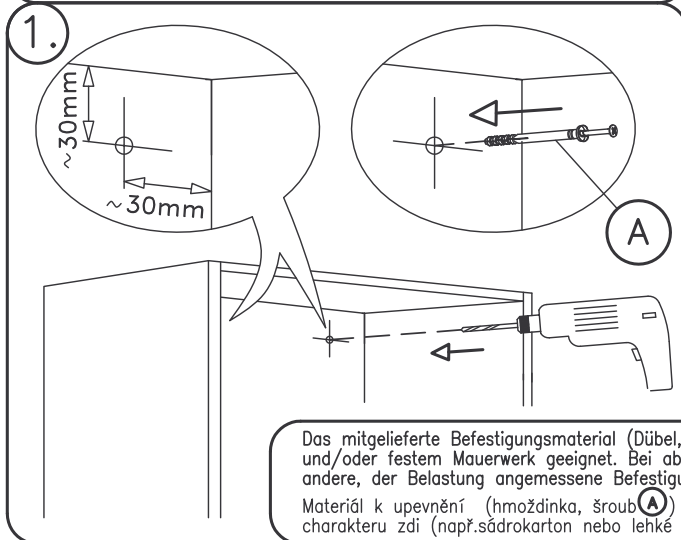
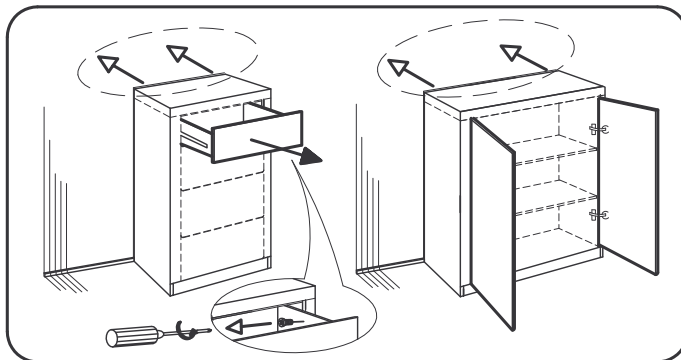

Das mitgelieferte Befestigungsmaterial (Dübel, Schrauben **A**) ist ausschließlich für die Befestigung von Bauteilen an Beton und/oder festem Mauerwerk geeignet. Bei abweichender Beschaffenheit (z.B. Gipskarton- oder Leichtbauwände) ist eine andere, der Belastung angemessene Befestigung bauseits vorzunehmen.

Materiál k upevnění (hmoždinka, šroub **A**) jsou určeny výhradně k upevnění do betonu nebo pevné zdi. U odlišného charakteru zdi (např. sádrokarton nebo lehké příčky) je potřeba použít jiné upevnění, které bude odpovídat zatížení.

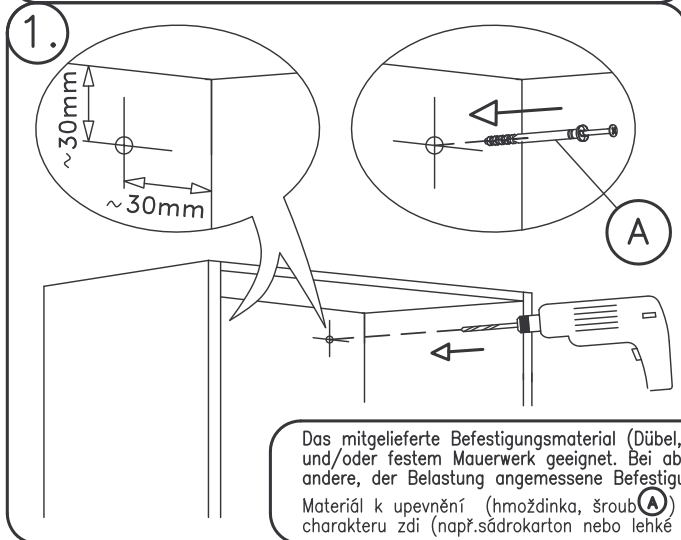
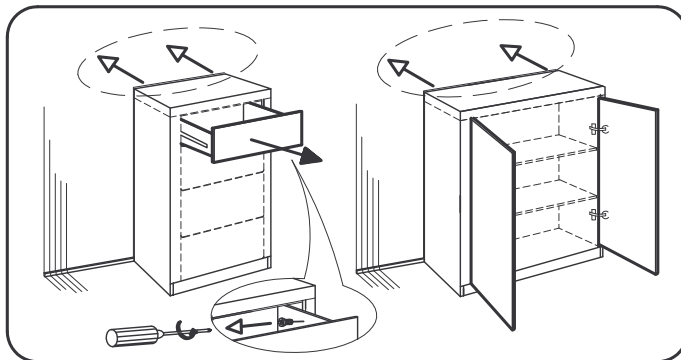
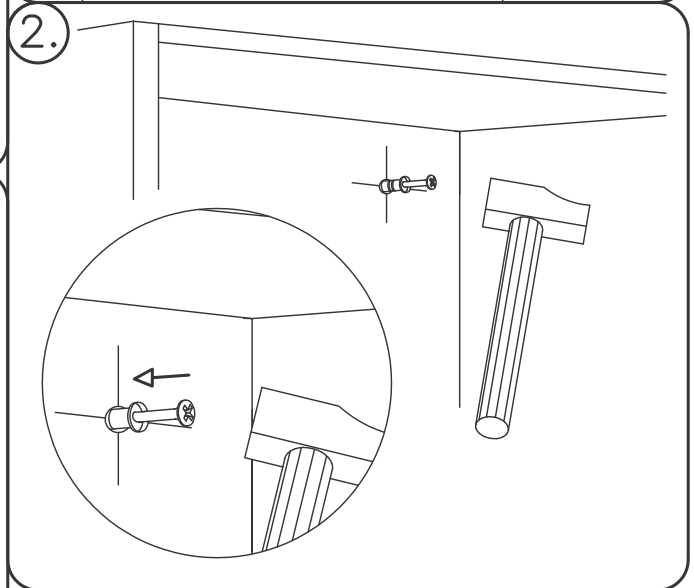
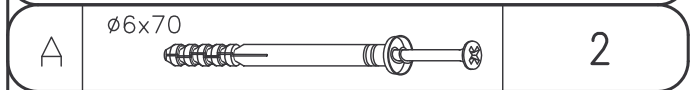
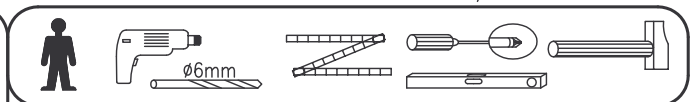

Das mitgelieferte Befestigungsmaterial (Dübel, Schrauben **A**) ist ausschließlich für die Befestigung von Bauteilen an Beton und/oder festem Mauerwerk geeignet. Bei abweichender Beschaffenheit (z.B. Gipskarton- oder Leichtbauwände) ist eine andere, der Belastung angemessene Befestigung bauseits vorzunehmen.

Materiál k upevnění (hmoždinka, šroub **A**) jsou určeny výhradně k upevnění do betonu nebo pevné zdi. U odlišného charakteru zdi (např. sádrokarton nebo lehké příčky) je potřeba použít jiné upevnění, které bude odpovídat zatížení.

