

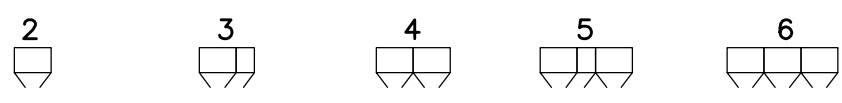

Montážní návod
Montageanweisung
Assembly instruction

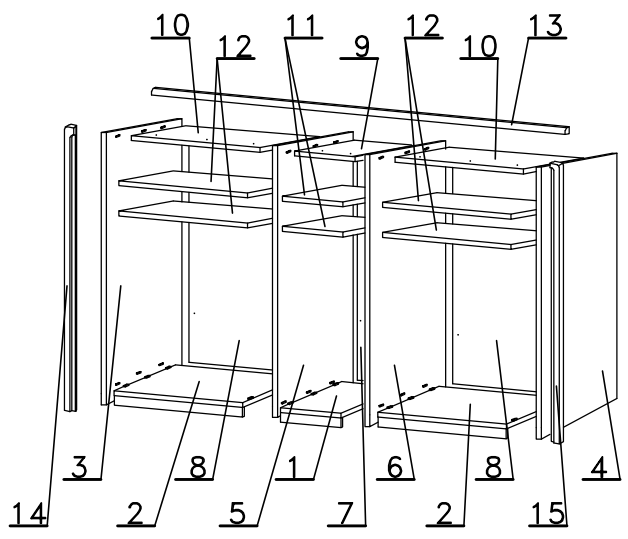

		2	3	4	5	6
A		4x	8x	8x	12x	12x
B	6.3x11	4x	8x	8x	12x	12x
C		2x	4x	4x	6x	6x
D	3x15	4x	8x	8x	12x	12x
E	Ø 10	4x	8x	8x	12x	12x
F		2x	4x	4x	6x	6x
G	M6 x 28	2x	4x	4x	6x	6x
H	l=969	1x	1x	2x	2x	3x
I	l=469	-	1x	-	1x	-
J		4x	8x	8x	12x	12x
K		4x	8x	8x	12x	12x
L	3.5x30	3x	5x	6x	8x	9x
M	M5x11	6x	9x	12x	15x	18x
N		2x	4x	4x	6x	6x
O		1x	2x	2x	3x	3x
P	3.5x15	6x	12x	12x	18x	26x
R		-	-	-	-	2x
S	3.5x40	10x	10x	10x	10x	10x

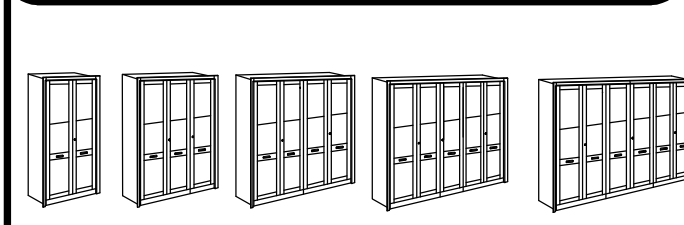
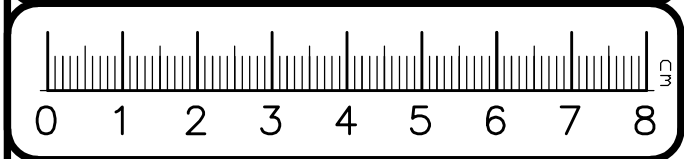
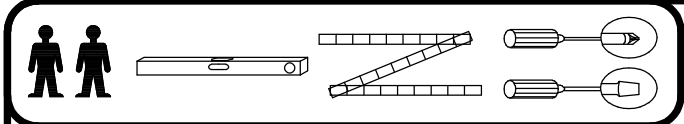
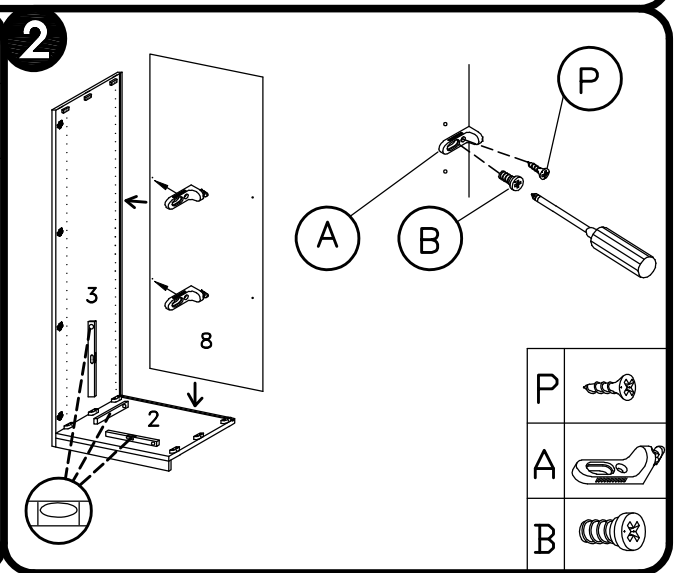
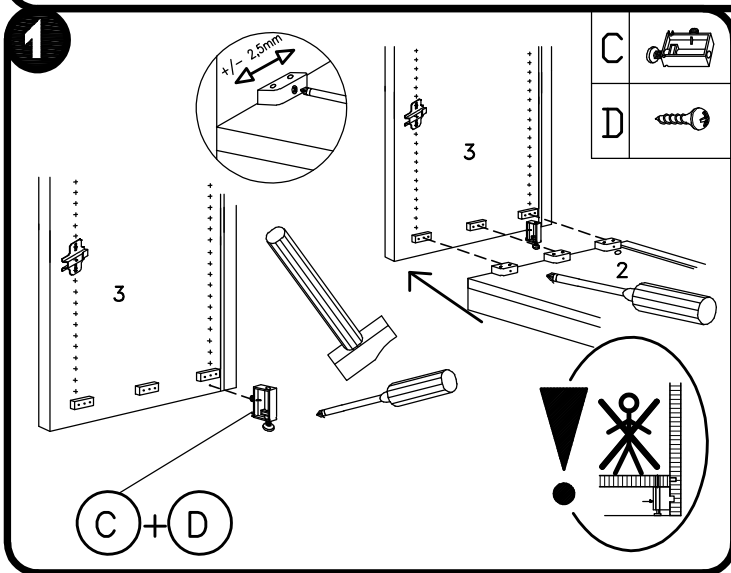

P	
A	
B	

8

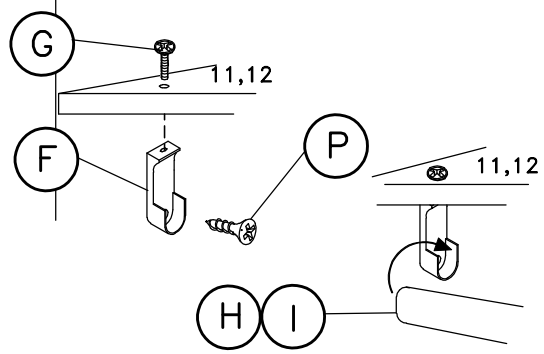
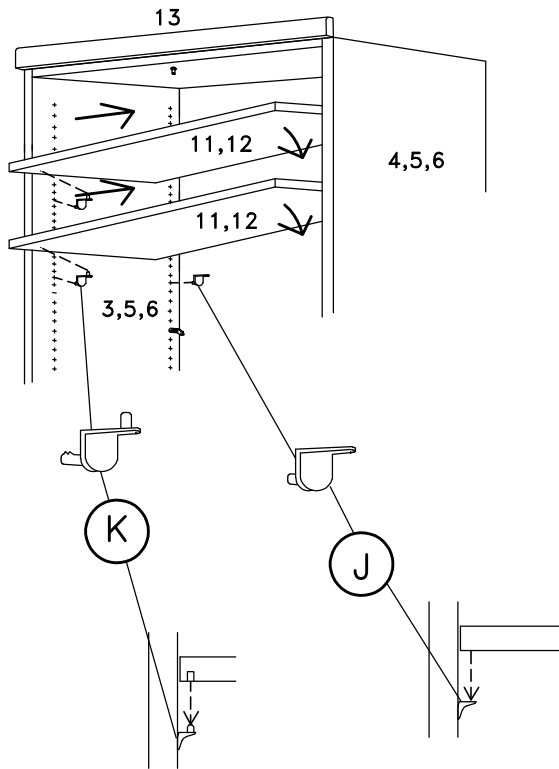

F	
G	
J	
K	
P	

9

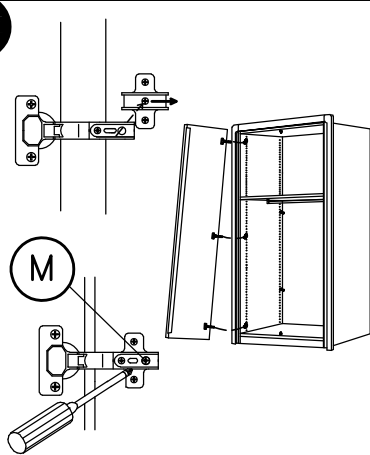

H	 l=969
I	 l=469
M	

10

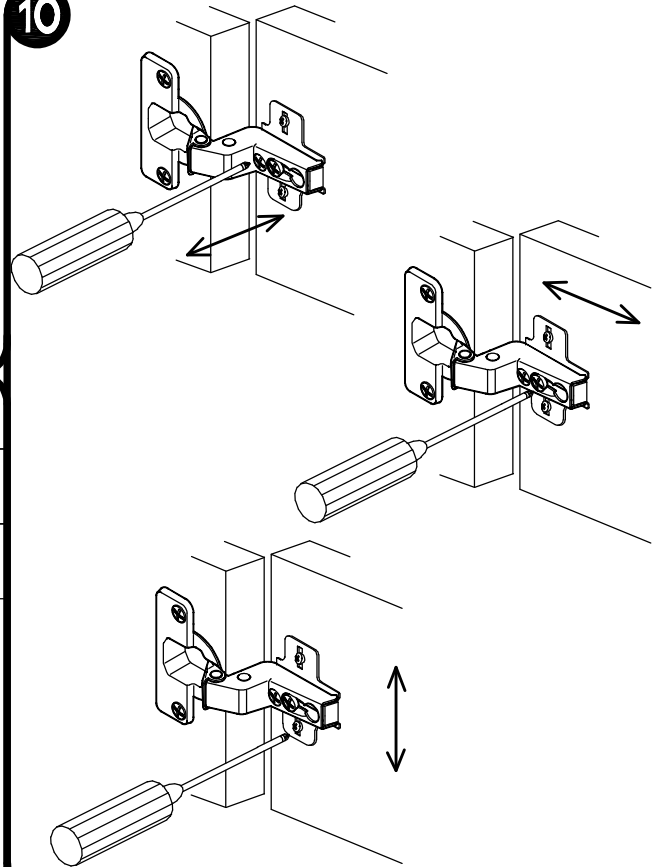

11

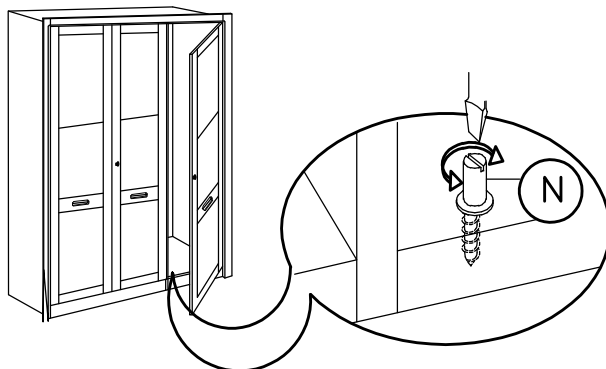

Exzentrische Verstellmöglichkeit für (optimale) Schlossfunktion.

Eccentric adjustability for (optimal) clos of door.

Excentr umožňuje optimalni zavíání dveří.

N	
---	--

Demontage: Laut Montageanleitung arbeiten Sie in umgekehrter Folge vom letztem bis zum erstem Schritt.

Disassembly: According to assembly instruction you work in reverse consequence from the final to the first step.

Demontáž: Pracujte podle montážních návodů v opačném směru (od posledního kroku k prvnímu).

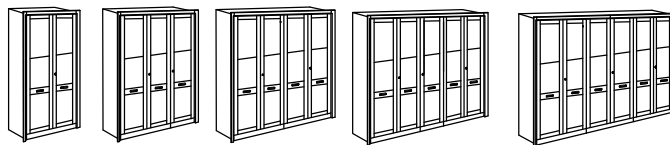

chybějící kování	počet kusů	chybějící kování	počet kusů	chybějící kování	počet kusů	chybějící kování	počet kusů	chybějící kování	počet kusů
A		J							
B 6.3x11		K							
C		L 3.5x30							
D 3x15		M M5x11							
E ø 10		N							
F		O							
G M6 x 28		P 3.5x15							
H l=969		R							
I l=469		S 3.5x40							

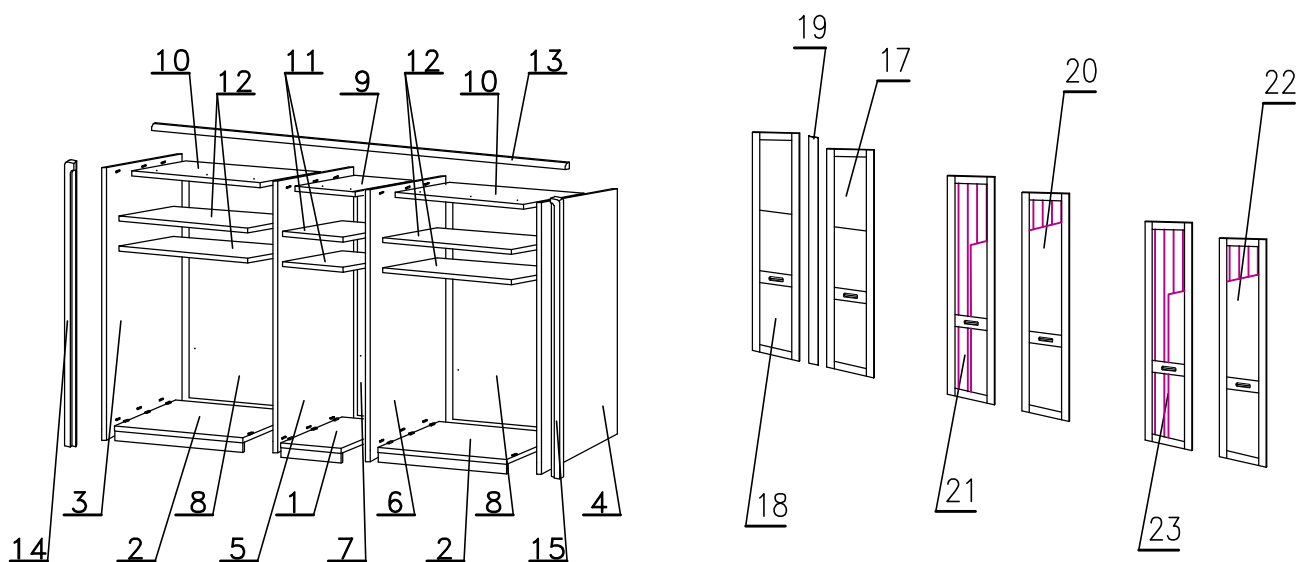

Vážený zákazníku,

Pokud Vám nějaký díl chybí nebo je poškozený, udejte počet kusů v seznamu kování. Udejte také číslo Vaší zakázky, jméno modelu, provedení a také Vaše jméno a úplnou adresu do určených polí. V případě reklamace se obraťte s vyplněnou Servisní kartou přímo na servis prodejce. Kontaktní údaje najdete v prodejní smlouvě nebo aktuálním katalogu. Mějte na paměti prosím, že poštou lze zaslat jen malé díly.

Jméno modelu: _____ Číslo zboží: _____

Typ: _____ Důvod reklamace: _____

Jméno: _____

Adresa: _____

Telefon / E-Mail: _____

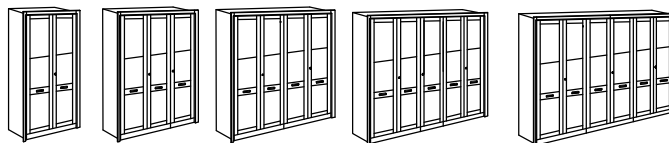

fehlende Beschläge	Stückzahl	fehlende Beschläge	Stückzahl	fehlende Beschläge	Stückzahl	fehlende Beschläge	Stückzahl	fehlende Beschläge	Stückzahl
A		J							
B		K							
C		L							
D		M							
E		N							
F		O							
G		P							
H		R							
I		S							

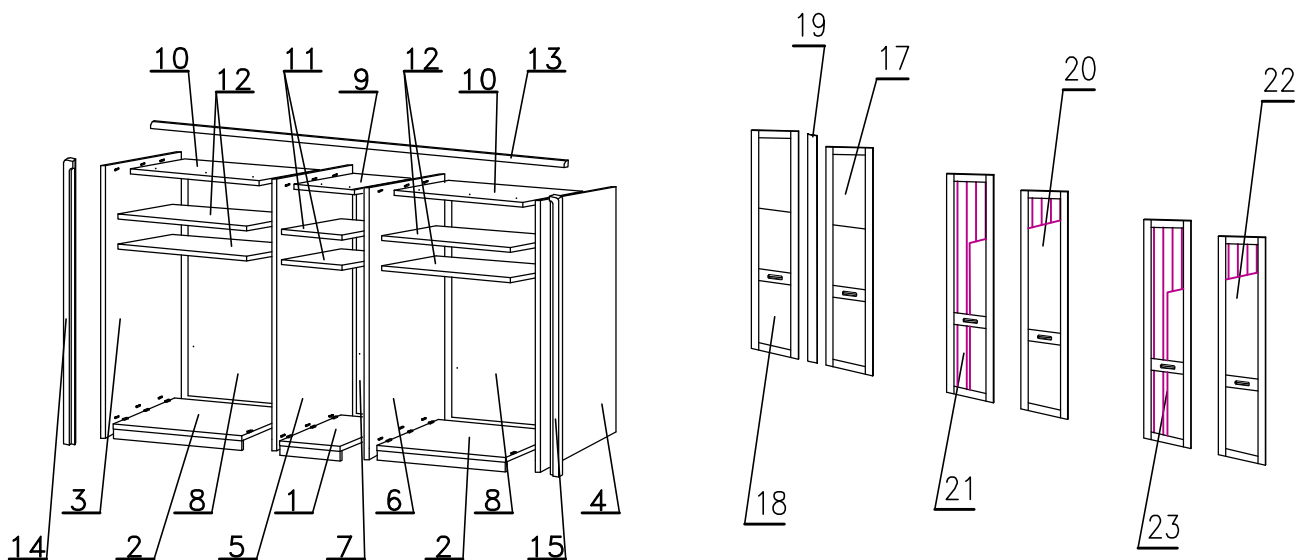

Sehr geehrter Kunde,
sollte ein Teil fehlen oder beschädigt sein, kreuzen Sie dieses bitte deutlich in der Beschlagauflistung an. Geben Sie uns bitte zusätzlich ihre Kommissions- AB Nr., Modellname, Ausführung sowie ihren vollständigen Namen und Anschrift in den dafür vorgesehenen Feldern an. Im Falle einer Reklamation wenden Sie sich bitte mit der ausgefüllten Service Card direkt an den Kundendienst von ihrem Möbelhaus oder an die Kunden - Hotline. Die Kontaktdaten finden Sie auf ihrem Kaufvertrag oder auf den Serviceseiten im aktuellen Katalog. Bitte beachten Sie, dass nur Kleinteile über den Postweg versendet werden können.

Modellname: _____ Kommissions- AB-Nr.: _____

Ausführung: _____ Grund der Beanstandung: _____

Name: _____

Anschrift: _____

Telefon / E-Mail: _____

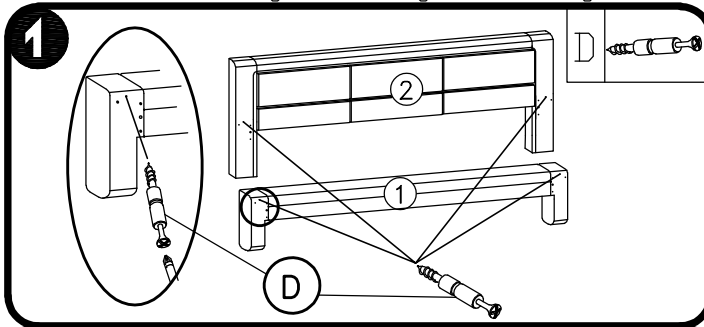

A		1
B		2
C		2
D		4
E		4

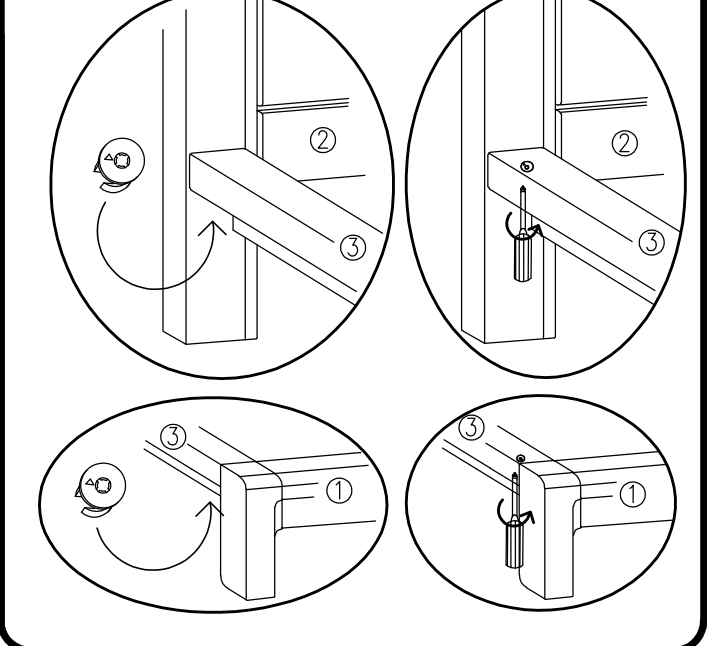
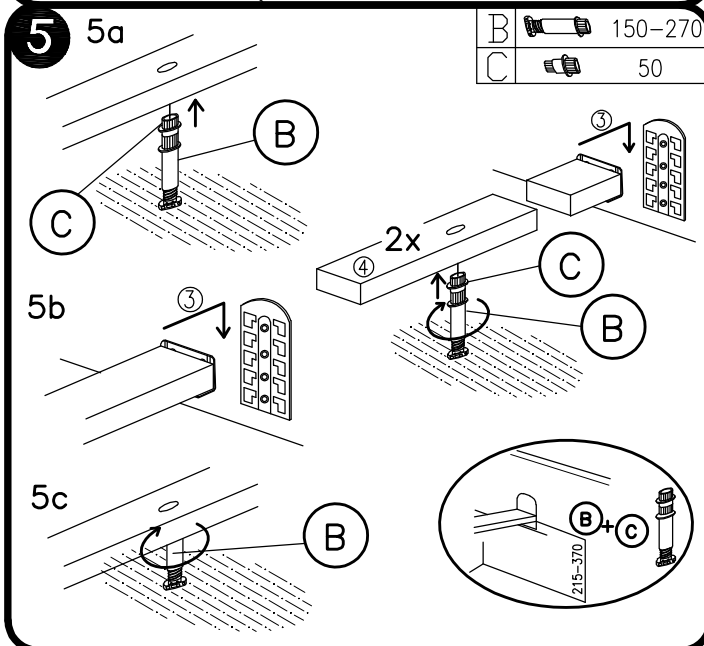
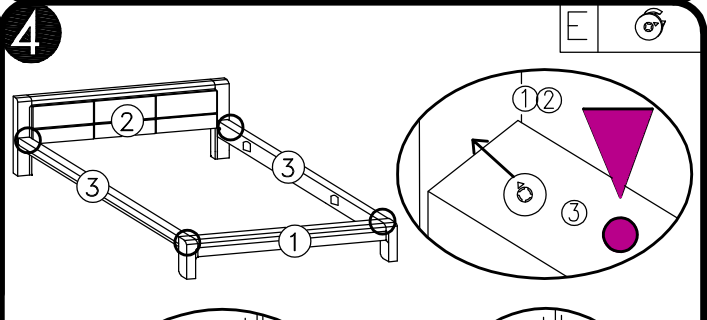
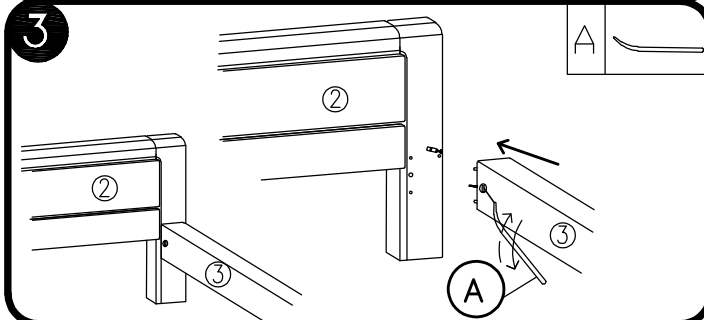
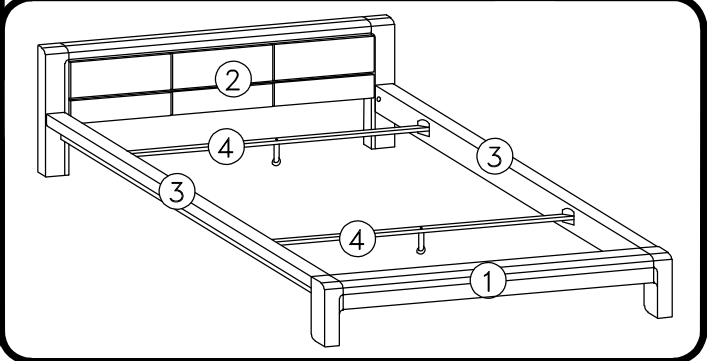
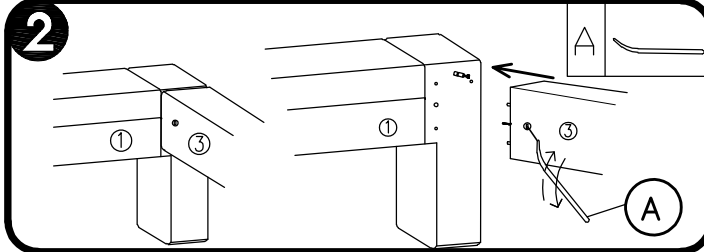
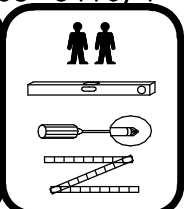

Nur durch eine fachmännische Montage auf einem ebenen Untergrund ist eine Funktion ohne Geräusche (Knarren) gewährleistet. Bitte beachten Sie bei der Montage der Stützfüße, dass nur durch eine rutschfeste Unterlage eine ausreichende Standfestigkeit gewährleistet ist.

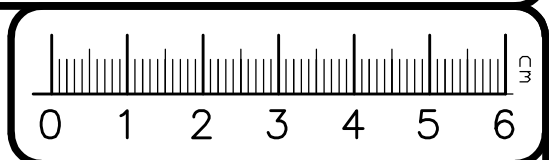

A noiseless usage is only guaranteed with a professional installation on an even surface. Please consider when installing the support feet that only a non slippery base will guarantee sufficient stability.

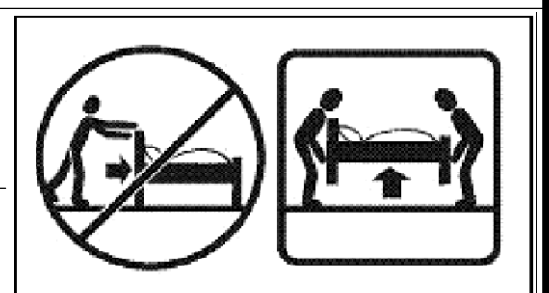

Jen odborná montáž na rovné základně zabezpečí funkci bez vrzání. Prosím při montáži podpěrné nohy mějte na paměti, že jen podklad bránící sklouznutí zaručí dostatečnou stabilitu.

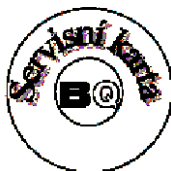

	chybějící kování	počet kusů	chybějící kování	počet kusů	chybějící kování	počet kusů	chybějící kování	počet kusů	chybějící kování	počet kusů
A	Ø4 x 100									
B	150-270									
C	50									
D										
E	Ø15									

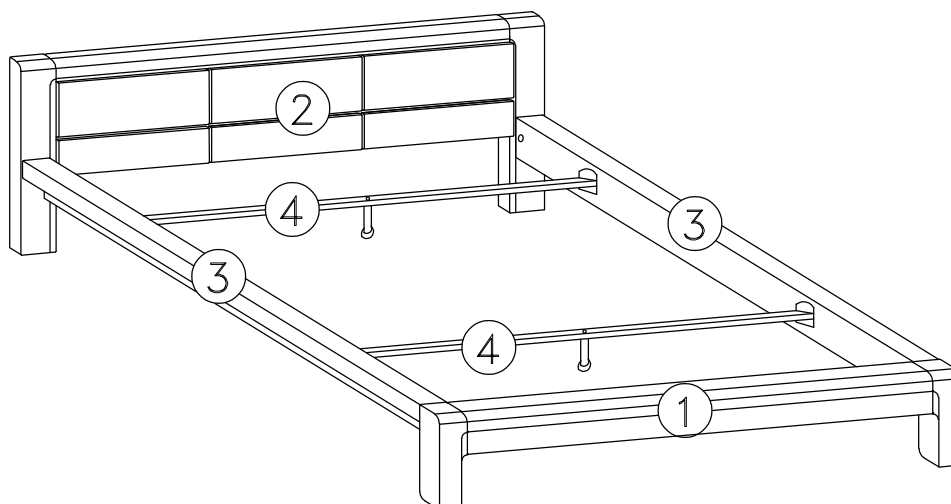

Vážený zákazníku,
Pokud Vám nějaký díl chybí nebo je poškozený, udejte počet kusů v seznamu kování. Udejte také číslo Vaší zakázky, jméno modelu, provedení a také Vaše jméno a úplnou adresu do určených polí. V případě reklamace se obraťte s vyplněnou Servisní kartou přímo na servis prodejce. Kontaktní údaje najdete v prodejní smlouvě nebo aktuálním katalogu. Mějte na paměti prosím, že poštou lze zaslat jen malé díly.

Jméno modelu: _____ Číslo zboží: _____

Typ: _____ Důvod reklamace: _____

Jméno: _____

Adresa: _____

Telefon / E-Mail: _____

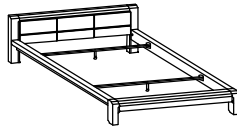

fehlende Beschläge		Stückzahl	fehlende Beschläge		Stückzahl	fehlende Beschläge		Stückzahl	fehlende Beschläge		Stückzahl
A	$\varnothing 4 \times 100$										
B	150-270										
C	50										
D											
E	$\varnothing 15$										

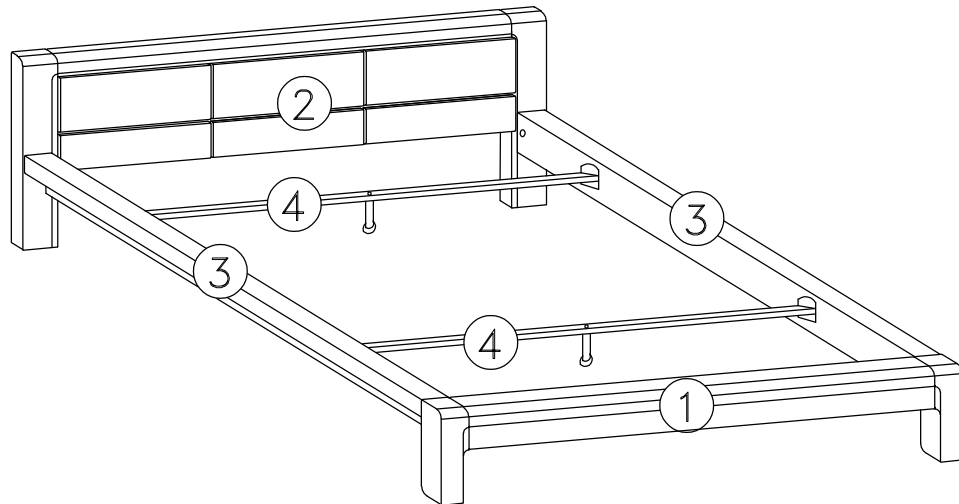

Sehr geehrter Kunde,
sollte ein Teil fehlen oder beschädigt sein, kreuzen Sie dieses bitte deutlich in der Beschlagauflistung an. Geben Sie uns bitte zusätzlich ihre Kommissions- AB Nr., Modellname, Ausführung sowie ihren vollständigen Namen und Anschrift in den dafür vorgesehenen Feldern an. Im Falle einer Reklamation wenden Sie sich bitte mit der ausgefüllten Service Card direkt an den Kundendienst von ihrem Möbelhaus oder an die Kunden - Hotline. Die Kontaktdaten finden Sie auf ihrem Kaufvertrag oder auf den Serviceseiten im aktuellen Katalog. Bitte beachten Sie, dass nur Kleinteile über den Postweg versendet werden können.

Modellname: _____ Kommissions- AB-Nr.: _____

Ausführung: _____ Grund der Beanstandung: _____

Name: _____

Anschrift: _____

Telefon / E-Mail: _____

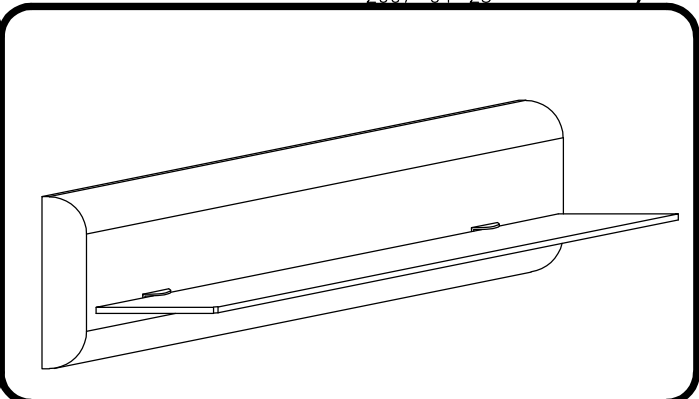
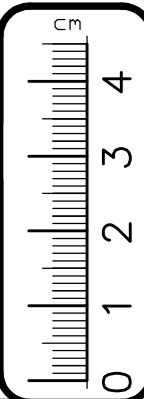
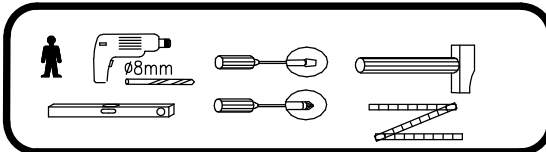

A		2
B	3x25	4
C	$\varnothing 8 \times 40$	2
D	4,5x50	2

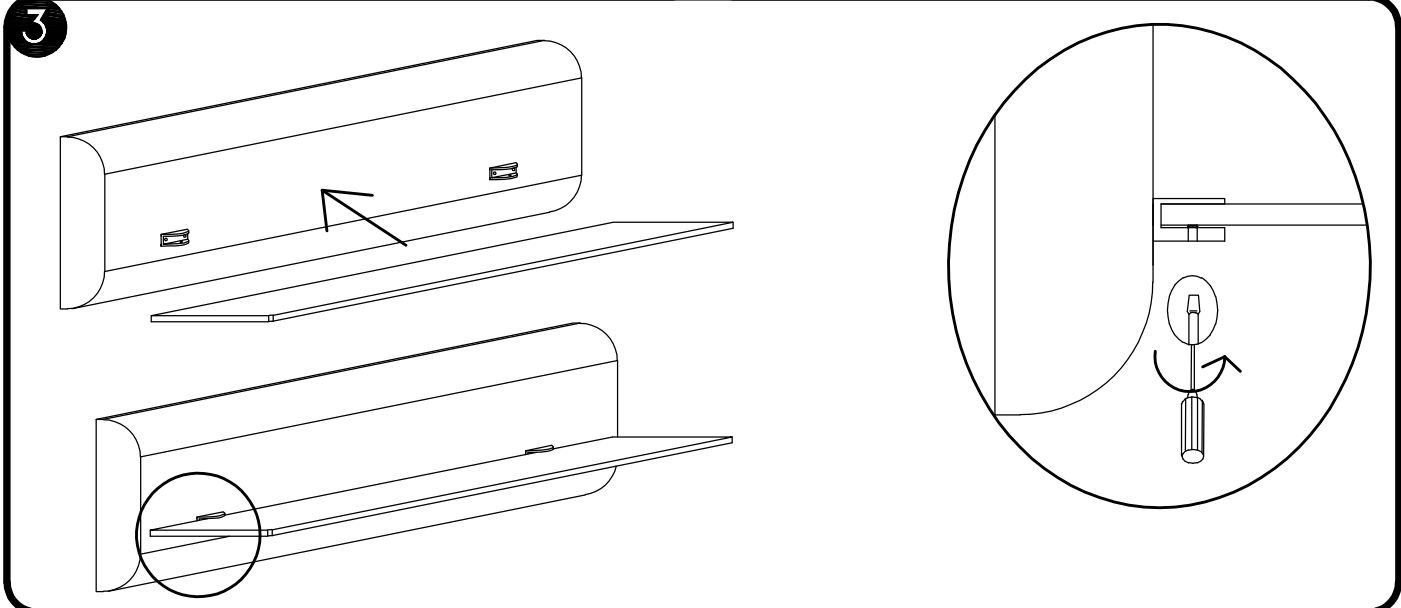
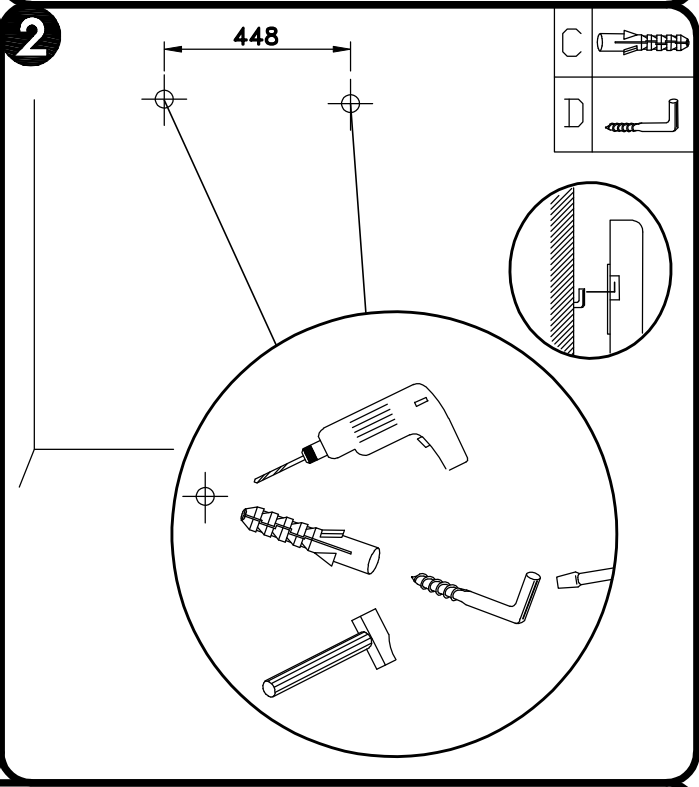
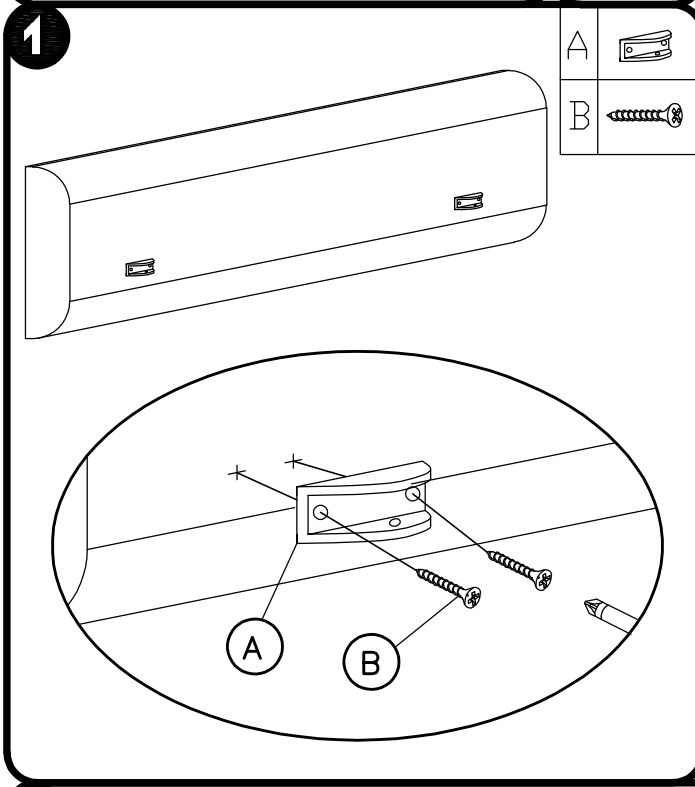



Das mitgelieferte Befestigungsmaterial (Dübel **C**), Schrauben **D**) ist ausschließlich für die Befestigung von Bauteilen an Beton und/oder festem Mauerwerk geeignet. Bei abweichender Beschaffenheit (z.B. Gipskarton- oder Leichtbauwände) ist eine andere, der Belastung angemessene Befestigung bauseits vorzunehmen.

The provided fittings (plugs **C**), bolts **D**) are only adapted for concrete walls and brick walls. In case of a different wall composition please ensure a secure installation.

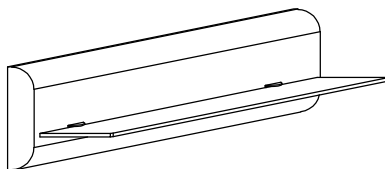
Materiál k upevnění (hmoždinka **C**), skoba **D**) jsou určeny výhradně k upevnění do betonu nebo pevné zdi. U odlišného charakteru zdi (např. sádrokarton nebo lehké příčky) je potřeba použít jiné upevnění, které bude odpovídat zatížení.



chybějící kování	počet kusů	chybějící kování	počet kusů	chybějící kování	počet kusů	chybějící kování	počet kusů	chybějící kování	počet kusů
A 									
B  3x25									
C  ø8x40									
D  4,5x50									

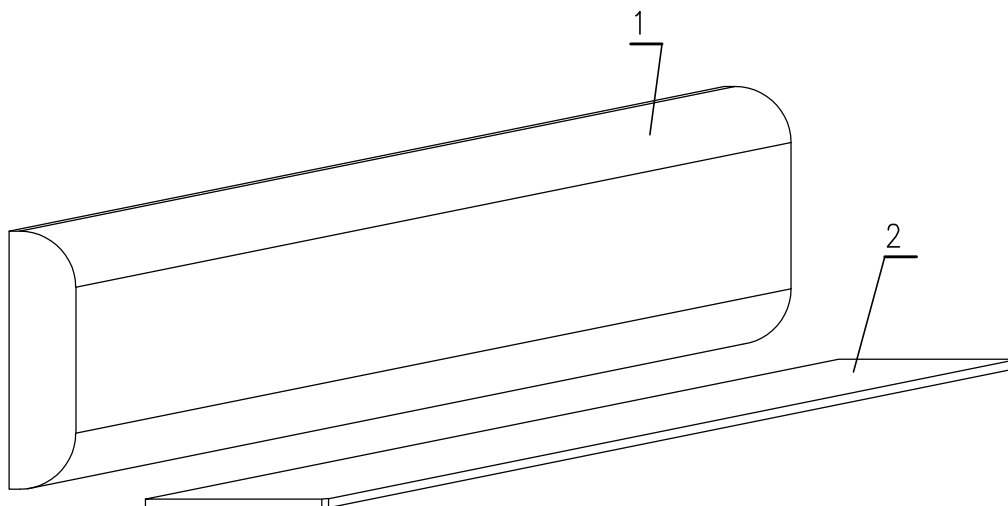

Vážený zákazníku,

Pokud Vám nějaký díl chybí nebo je poškozený, udejte počet kusů v seznamu kování. Udejte také číslo Vaší zakázky, jméno modelu, provedení a také Vaše jméno a úplnou adresu do určených polí. V případě reklamace se obraťte s vyplněnou Servisní kartou přímo na servis prodejce. Kontaktní údaje najdete v prodejní smlouvě nebo aktuálním katalogu. Mějte na paměti prosím, že poštou lze zaslat jen malé díly.

Jméno modelu: _____ Číslo zboží: _____





Typ: _____ Důvod reklamace: _____

Jméno: _____

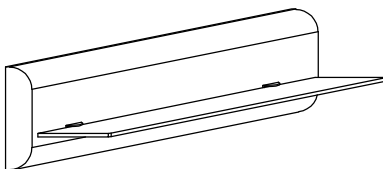
Adresa: _____

Telefon / E-Mail: _____



	fehlende Beschläge	Stückzahl	fehlende Beschläge	Stückzahl	fehlende Beschläge	Stückzahl	fehlende Beschläge	Stückzahl	fehlende Beschläge	Stückzahl
A										
B	 3x25									
C	 ø8x40									
D	 4,5x50									

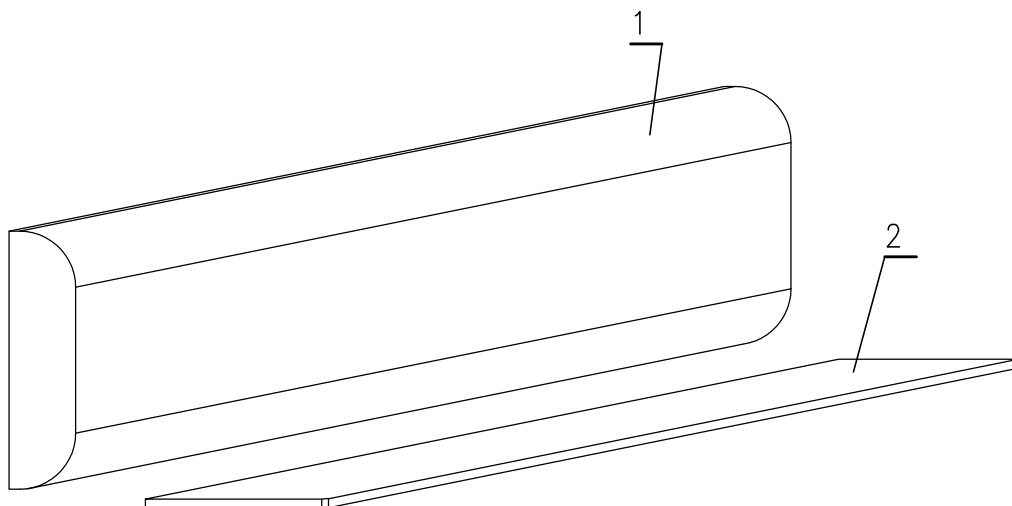

Sehr geehrter Kunde,
sollte ein Teil fehlen oder beschädigt sein, kreuzen Sie dieses bitte deutlich in der Beschlagauflistung an. Geben Sie uns bitte zusätzlich ihre Kommissions- AB Nr., Modellname, Ausführung sowie ihren vollständigen Namen und Anschrift in den dafür vorgesehenen Feldern an. Im Falle einer Reklamation wenden Sie sich bitte mit der ausgefüllten Service Card direkt an den Kundendienst von ihrem Möbelhaus oder an die Kunden - Hotline. Die Kontaktdaten finden Sie auf ihrem Kaufvertrag oder auf den Serviceseiten im aktuellen Katalog. Bitte beachten Sie, dass nur Kleinteile über den Postweg versendet werden können.

Modellname: _____ Kommissions- AB-Nr.: _____

Ausführung: _____ Grund der Beanstandung: _____

Name: _____

Anschrift: _____

Telefon / E-Mail: _____